



ประกาศสถาบันโรคผิวหนัง

เรื่อง ประกวดราคาจ้างติดตั้งครุภัณฑ์ที่เพิ่มเติม (ชั้นวางยา ชั้นที่ ๘,๙,๑๐,๑๑,๑๒,๑๒A อาคารสถาบันหลังใหม่) ด้วยวิธีประกวดราคาอิเล็กทรอนิกส์ (e-bidding)

สถาบันโรคผิวหนัง มีความประสงค์จะ ประกวดราคาจ้างติดตั้งครุภัณฑ์ที่เพิ่มเติม (ชั้นวางยา ชั้นที่ ๘,๙,๑๐,๑๑,๑๒,๑๒A อาคารสถาบันหลังใหม่) ด้วยวิธีประกวดราคาอิเล็กทรอนิกส์ (e-bidding) ราคาของงานจ้างในการประกวดราคาค้างครั้งนี้เป็นเงินทั้งสิ้น ๕,๗๔๗,๕๐๕.๐๐ บาท (ห้าล้านเจ็ดแสนสี่หมื่นเจ็ดพันห้าร้อยห้าบาทถ้วน)

ผู้ยื่นข้อเสนอจะต้องมีคุณสมบัติ ดังต่อไปนี้

๑. มีความสามารถตามกฎหมาย

๒. ไม่เป็นบุคคลล้มละลาย

๓. ไม่อยู่ระหว่างเลิกกิจการ

๔. ไม่เป็นบุคคลซึ่งอยู่ระหว่างถูกระงับการยื่นข้อเสนอหรือทำสัญญากับหน่วยงานของรัฐไว้ชั่วคราว เนื่องจากเป็นผู้ที่ไม่ผ่านเกณฑ์การประเมินผลการปฏิบัติงานของผู้ประกอบการตามระเบียบที่รัฐมนตรีว่าการกระทรวงการคลังกำหนดตามที่ประกาศเผยแพร่ในระบบเครือข่ายสารสนเทศของกรมบัญชีกลาง

๕. ไม่เป็นบุคคลซึ่งถูกระงับชื่อไว้ในบัญชีรายชื่อผู้ทำงานและได้แจ้งเวียนชื่อให้เป็นผู้ทำงานของหน่วยงานของรัฐในระบบเครือข่ายสารสนเทศของกรมบัญชีกลาง ซึ่งรวมถึงนิติบุคคลที่ผู้ทำงานเป็นหุ้นส่วนผู้จัดการ กรรมการผู้จัดการ ผู้บริหาร ผู้มีอำนาจในการดำเนินงานในกิจการของนิติบุคคลนั้นด้วย

๖. มีคุณสมบัติและไม่มีลักษณะต้องห้ามตามที่คณะกรรมการนโยบายการจัดซื้อจัดจ้างและการบริหารพัสดุภาครัฐกำหนดในราชกิจจานุเบกษา

๗. เป็นนิติบุคคลผู้มีอาชีพรับจ้างงานที่ประกวดราคาอิเล็กทรอนิกส์ดังกล่าว

๘. ไม่เป็นผู้มีผลประโยชน์ร่วมกันกับผู้ยื่นเสนอรายอื่นที่เข้ายื่นข้อเสนอให้แก่สถาบันโรคผิวหนัง ณ วันประกาศประกวดราคาอิเล็กทรอนิกส์ หรือไม่เป็นผู้กระทำการอันเป็นการขัดขวางการแข่งขันราคาอย่างเป็นธรรม ในการประกวดราคาอิเล็กทรอนิกส์ครั้งนี้

๙. ไม่เป็นผู้ได้รับเอกสิทธิ์หรือความคุ้มกัน ซึ่งอาจปฏิเสธไม่ยอมขึ้นศาลไทย เว้นแต่ รัฐบาลของผู้ยื่นข้อเสนอได้มีคำสั่งให้สละเอกสิทธิ์และความคุ้มกันเช่นนั้น

๑๐. ผู้ยื่นข้อเสนอต้องลงทะเบียนในระบบจัดซื้อจัดจ้างภาครัฐด้วยอิเล็กทรอนิกส์ (Electronic Government Procurement : e - GP) ของกรมบัญชีกลาง

ผู้ยื่นข้อเสนอต้องยื่นข้อเสนอและเสนอราคาทางระบบจัดซื้อจัดจ้างภาครัฐด้วยอิเล็กทรอนิกส์ ในวันที่ ระหว่างเวลา น. ถึง น.

ผู้สนใจสามารถขอรับเอกสารประกวดราคาอิเล็กทรอนิกส์ โดยดาวน์โหลดเอกสารผ่านทางระบบจัดซื้อจัดจ้างภาครัฐด้วยอิเล็กทรอนิกส์ตั้งแต่วันที่ประกาศจนถึงก่อนวันเสนอราคา

ผู้สนใจสามารถดูรายละเอียดได้ที่เว็บไซต์ www.inderm.go.th หรือ www.gprocurement.go.th หรือ
สอบถามทางโทรศัพท์หมายเลข ๐๙-๕๒๐๗-๒๘๖๖ ในวันและเวลาราชการ

ประกาศ ณ วันที่

สิงหาคม พ.ศ. ๒๕๖๕



(นางมิ่งขวัญ วิชัยดิษฐ)

ผู้อำนวยการสถาบันโรคผิวหนัง

หมายเหตุ ผู้ประกอบการสามารถจัดเตรียมเอกสารประกอบการเสนอราคา (เอกสารส่วนที่ ๑ และเอกสารส่วนที่ ๒)
ในระบบ e-GP ได้ตั้งแต่วันที่ขอรับเอกสารจนถึงวันเสนอราคา

-ร่าง-

เอกสารประกวดราคาจ้างด้วยวิธีประกวดราคาอิเล็กทรอนิกส์ (e-bidding)

เลขที่

การจ้างติดตั้งครุภัณฑ์กับที่เพิ่มเติม (ชั้นวางยา ชั้นที่ ๘,๙,๑๐,๑๑,๑๒,๑๒A อาคารสถาบันหลังใหม่)

ตามประกาศ สถาบันโรคผิวหนัง

ลงวันที่ สิงหาคม ๒๕๖๕

สถาบันโรคผิวหนัง ซึ่งต่อไปนี้เรียกว่า "สถาบันฯ" มีความประสงค์จะ ประกวดราคาจ้างติดตั้งครุภัณฑ์กับที่เพิ่มเติม (ชั้นวางยา ชั้นที่ ๘,๙,๑๐,๑๑,๑๒,๑๒A อาคารสถาบันหลังใหม่) ด้วยวิธีประกวดราคาอิเล็กทรอนิกส์ (e-bidding) ณ สถาบันโรคผิวหนัง โดยมีข้อแนะนำและข้อกำหนดดังต่อไปนี้

๑. เอกสารแนบท้ายเอกสารประกวดราคาอิเล็กทรอนิกส์

- ๑.๑ รายละเอียดและขอบเขตของงาน
- ๑.๒ แบบใบเสนอราคาที่กำหนดไว้ในระบบจัดซื้อจัดจ้างภาครัฐด้วยอิเล็กทรอนิกส์
- ๑.๓ สัญญาจ้างทั่วไป
- ๑.๔ แบบหนังสือค้ำประกัน
 - (๑) หลักประกันการเสนอราคา
 - (๒) หลักประกันสัญญา
- ๑.๕ บทนิยาม
 - (๑) ผู้ที่มีผลประโยชน์ร่วมกัน
 - (๒) การขัดขวางการแข่งขันอย่างเป็นธรรม
- ๑.๖ แบบบัญชีเอกสารที่กำหนดไว้ในระบบจัดซื้อจัดจ้างภาครัฐด้วยอิเล็กทรอนิกส์
 - (๑) บัญชีเอกสารส่วนที่ ๑
 - (๒) บัญชีเอกสารส่วนที่ ๒
- ๑.๗ แผนการใช้วัสดุที่ผลิตภายในประเทศ

๒. คุณสมบัติของผู้ยื่นข้อเสนอ

- ๒.๑ มีความสามารถตามกฎหมาย
- ๒.๒ ไม่เป็นบุคคลล้มละลาย
- ๒.๓ ไม่อยู่ระหว่างเลิกกิจการ
- ๒.๔ ไม่เป็นบุคคลซึ่งอยู่ระหว่างถูกระงับการยื่นข้อเสนอหรือทำสัญญากับหน่วยงานของรัฐไว้

ชั่วคราว เนื่องจากเป็นผู้ที่ไม่ผ่านเกณฑ์การประเมินผลการปฏิบัติงานของผู้ประกอบการตามระเบียบที่รัฐมนตรีว่าการกระทรวงการคลังกำหนดตามที่ประกาศเผยแพร่ในระบบเครือข่ายสารสนเทศของกรมบัญชีกลาง

๒.๕ ไม่เป็นบุคคลซึ่งถูกระงับชื่อไว้ในบัญชีรายชื่อผู้ทำงานและได้แจ้งเวียนชื่อให้เป็นผู้ทำงานของหน่วยงานของรัฐในระบบเครือข่ายสารสนเทศของกรมบัญชีกลาง ซึ่งรวมถึงนิติบุคคลที่ผู้ทำงานเป็นหุ้นส่วนผู้จัดการ กรรมการผู้จัดการ ผู้บริหาร ผู้มีอำนาจในการดำเนินงานในกิจการของนิติบุคคลนั้นด้วย

- ๒.๖ มีคุณสมบัติและไม่มีลักษณะต้องห้ามตามที่คณะกรรมการนโยบายการจัดซื้อจัดจ้างและ

การบริหารพัสดุภาครัฐกำหนดในราชกิจจานุเบกษา

๒.๗ เป็นนิติบุคคลผู้มีอาชีพรับจ้างงานที่ประกวดราคาอิเล็กทรอนิกส์ดังกล่าว

๒.๘ ไม่เป็นผู้มีผลประโยชน์ร่วมกันกับผู้ยื่นข้อเสนอรายอื่นที่เข้ายื่นข้อเสนอให้แก่สถาบันฯ ณ วันประกาศประกวดราคาอิเล็กทรอนิกส์ หรือไม่เป็นผู้กระทำการอันเป็นการขัดขวางการแข่งขันอย่างเป็นธรรมในการประกวดราคาอิเล็กทรอนิกส์ครั้งนี้

๒.๙ ไม่เป็นผู้ได้รับเอกสิทธิ์หรือความคุ้มกัน ซึ่งอาจปฏิเสธไม่ยอมขึ้นศาลไทยเว้นแต่รัฐบาลของผู้ยื่นข้อเสนอได้มีคำสั่งให้สละเอกสิทธิ์และความคุ้มกันเช่นนั้น

๒.๑๐ ผู้ยื่นข้อเสนอที่ยื่นข้อเสนอในรูปแบบของ "กิจการร่วมค้า" ต้องมีคุณสมบัติดังนี้

กรณีที่ข้อตกลงฯ กำหนดให้ผู้เข้าร่วมค้ารายใดรายหนึ่งเป็นผู้เข้าร่วมค้าหลัก ข้อตกลงฯ จะต้องมีการกำหนดสัดส่วนหน้าที่ และความรับผิดชอบในปริมาณงาน สิ่งของ หรือมูลค่าตามสัญญาของผู้เข้าร่วมค้าหลัก มากกว่าผู้เข้าร่วมค้ารายอื่นทุกราย

กรณีที่ข้อตกลงฯ กำหนดให้ผู้เข้าร่วมค้ารายใดรายหนึ่งเป็นผู้เข้าร่วมค้าหลักกิจการร่วมค่านั้นต้องใช้ผลงานของผู้เข้าร่วมค้าหลักรายเดียวเป็นผลงานของกิจการร่วมค้าที่ยื่นข้อเสนอ

สำหรับข้อตกลงฯ ที่ไม่ได้กำหนดให้ผู้เข้าร่วมค้ารายใดเป็นผู้เข้าร่วมค้าหลัก ผู้เข้าร่วมค้าทุกรายจะต้องมีคุณสมบัติครบถ้วนตามเงื่อนไขที่กำหนดไว้ในเอกสารเชิญชวน

๒.๑๑ ผู้ยื่นข้อเสนอต้องลงทะเบียนในระบบจัดซื้อจัดจ้างภาครัฐด้วยอิเล็กทรอนิกส์

(Electronic Government Procurement: e - GP) ของกรมบัญชีกลาง

๓. หลักฐานการยื่นข้อเสนอ

ผู้ยื่นข้อเสนอจะต้องเสนอเอกสารหลักฐานยื่นมาพร้อมกับการเสนอราคาทางระบบจัดซื้อจัดจ้างภาครัฐด้วยอิเล็กทรอนิกส์ โดยแยกเป็น ๒ ส่วน คือ

๓.๑ ส่วนที่ ๑ อย่างน้อยต้องมีเอกสารดังต่อไปนี้

(๑) ในกรณีผู้ยื่นข้อเสนอเป็นนิติบุคคล

(ก) ห้างหุ้นส่วนสามัญหรือห้างหุ้นส่วนจำกัด ให้ยื่นสำเนาหนังสือรับรองการจดทะเบียนนิติบุคคล บัญชีรายชื่อหุ้นส่วนผู้จัดการ ผู้มีอำนาจควบคุม (ถ้ามี) พร้อมทั้งรับรองสำเนาถูกต้อง

(ข) บริษัทจำกัดหรือบริษัทมหาชนจำกัด ให้ยื่นสำเนาหนังสือรับรองการจดทะเบียนนิติบุคคล หนังสือบริคณห์สนธิ บัญชีรายชื่อกรรมการผู้จัดการ ผู้มีอำนาจควบคุม (ถ้ามี) และบัญชีผู้ถือหุ้นรายใหญ่ (ถ้ามี) พร้อมทั้งรับรองสำเนาถูกต้อง

(๒) ในกรณีผู้ยื่นข้อเสนอเป็นบุคคลธรรมดาหรือคณะบุคคลที่มีใช้นิติบุคคล ให้ยื่นสำเนาบัตรประจำตัวประชาชนของผู้นั้น สำเนาข้อตกลงที่แสดงถึงการเข้าเป็นหุ้นส่วน (ถ้ามี) สำเนาบัตรประจำตัวประชาชนของผู้เป็นหุ้นส่วน หรือสำเนาหนังสือเดินทางของผู้เป็นหุ้นส่วนที่ได้ถือสัญชาติไทย พร้อมทั้งรับรองสำเนาถูกต้อง

(๓) ในกรณีผู้ยื่นข้อเสนอเป็นผู้ยื่นข้อเสนอร่วมกันในฐานะเป็นผู้ร่วมค้า ให้ยื่นสำเนาสัญญาของการเข้าร่วมค้า และเอกสารตามที่ระบุไว้ใน (๑) หรือ (๒) ของผู้ร่วมค้า แล้วแต่กรณี

(๔) เอกสารเพิ่มเติมอื่นๆ

(๔.๑) สำเนาใบทะเบียนพาณิชย์ สำเนาใบทะเบียนภาษีมูลค่าเพิ่ม พร้อมรับรอง

สำเนาถูกต้อง

(๕) บัญชีเอกสารส่วนที่ ๑ ทั้งหมดที่ได้ยื่นพร้อมกับการเสนอราคาทางระบบจัดซื้อจัดจ้างภาครัฐด้วยอิเล็กทรอนิกส์ ตามแบบในข้อ ๑.๖ (๑) โดยไม่ต้องแนบในรูปแบบ PDF File (Portable Document Format)

ทั้งนี้ เมื่อผู้ยื่นข้อเสนอดำเนินการแนบไฟล์เอกสารตามบัญชีเอกสารส่วนที่ ๑ ครบถ้วน ถูกต้องแล้ว ระบบจัดซื้อจัดจ้างภาครัฐด้วยอิเล็กทรอนิกส์จะสร้างบัญชีเอกสารส่วนที่ ๑ ตามแบบในข้อ ๑.๖ (๑) ให้โดยผู้ยื่นข้อเสนอไม่ต้องแนบบัญชีเอกสารส่วนที่ ๑ ดังกล่าวในรูปแบบ PDF File (Portable Document Format)

๓.๒ ส่วนที่ ๒ อย่างน้อยต้องมีเอกสารดังต่อไปนี้

(๑) ในกรณีที่ผู้ยื่นข้อเสนอมอบอำนาจให้บุคคลอื่นกระทำการแทนให้แนบหนังสือมอบอำนาจซึ่งติดอากรแสตมป์ตามกฎหมาย โดยมีหลักฐานแสดงตัวตนของผู้มอบอำนาจและผู้รับมอบอำนาจ ทั้งนี้ หากผู้รับมอบอำนาจเป็นบุคคลธรรมดาต้องเป็นผู้ที่บรรลุนิติภาวะตามกฎหมายแล้วเท่านั้น

(๒) หลักประกันการเสนอราคา ตามข้อ ๕

(๒) สำเนาใบขึ้นทะเบียนผู้ประกอบการวิสาหกิจขนาดกลางและขนาดย่อม (SMEs)

(ถ้ามี)

(๓) บัญชีเอกสารส่วนที่ ๒ ทั้งหมดที่ได้ยื่นพร้อมกับการเสนอราคาทางระบบจัดซื้อจัดจ้างภาครัฐด้วยอิเล็กทรอนิกส์ ตามแบบในข้อ ๑.๖ (๒) โดยไม่ต้องแนบในรูปแบบ PDF File (Portable Document Format)

ทั้งนี้ เมื่อผู้ยื่นข้อเสนอดำเนินการแนบไฟล์เอกสารตามบัญชีเอกสารส่วนที่ ๒ ครบถ้วน ถูกต้องแล้ว ระบบจัดซื้อจัดจ้างภาครัฐด้วยอิเล็กทรอนิกส์จะสร้างบัญชีเอกสารส่วนที่ ๒ ตามแบบในข้อ ๑.๖ (๒) ให้โดยผู้ยื่นข้อเสนอไม่ต้องแนบบัญชีเอกสารส่วนที่ ๒ ดังกล่าวในรูปแบบ PDF File (Portable Document Format)

๔. การเสนอราคา

๔.๑ ผู้ยื่นข้อเสนอต้องยื่นข้อเสนอและเสนอราคาทางระบบจัดซื้อจัดจ้างภาครัฐด้วยอิเล็กทรอนิกส์ตามที่กำหนดไว้ในเอกสารประกวดราคาอิเล็กทรอนิกส์นี้ โดยไม่มีเงื่อนไขใดๆ ทั้งสิ้น และจะต้องกรอกข้อความให้ถูกต้องครบถ้วน พร้อมทั้งหลักฐานแสดงตัวตนและทำการยืนยันตัวตนของผู้ยื่นข้อเสนอโดยไม่ต้องแนบบใบเสนอราคาในรูปแบบ PDF File (Portable Document Format)

๔.๒ ในการเสนอราคาให้เสนอราคาเป็นเงินบาทและเสนอราคาได้เพียงครั้งเดียวและราคาเดียวโดยเสนอราคารวม และหรือราคาต่อหน่วย และหรือต่อรายการ ตามเงื่อนไขที่ระบุไว้ท้ายใบเสนอราคาให้ถูกต้อง ทั้งนี้ ราคารวมที่เสนอจะต้องตรงกันทั้งตัวเลขและตัวหนังสือ ถ้าตัวเลขและตัวหนังสือไม่ตรงกัน ให้ถือตัวหนังสือเป็นสำคัญ โดยคิดราคารวมทั้งสิ้นซึ่งรวมค่าภาษีมูลค่าเพิ่ม ภาษีอากรอื่น และค่าใช้จ่ายอื่นๆ ทั้งปวงไว้แล้ว

ราคาที่เสนอจะต้องเสนอกำหนดยีนราคาไม่น้อยกว่า ๑๒๐ วัน ตั้งแต่วันเสนอราคาโดยภายในกำหนดยีนราคา ผู้ยื่นข้อเสนอต้องรับผิดชอบราคาที่ตนได้เสนอไว้และจะถอนการเสนอราคามีได้

๔.๓ ผู้ยื่นข้อเสนอจะต้องเสนอกำหนดเวลาดำเนินการแล้วเสร็จไม่เกิน ๑๕๐ วัน นับถัดจากวันลงนามในสัญญาจ้างหรือจากวันที่ได้รับหนังสือแจ้งจาก สถาบันฯ ให้เริ่มทำงาน

๔.๔ ก่อนเสนอราคา ผู้ยื่นข้อเสนอควรตรวจสอบร่างสัญญา แบบรูป และรายละเอียด ฯลฯ ให้ถี่ถ้วนและเข้าใจเอกสารประกวดราคาจ้างอิเล็กทรอนิกส์ทั้งหมดเสียก่อนที่จะตกลงยื่นเสนอราคาตามเงื่อนไข ในเอกสารประกวดราคาจ้างอิเล็กทรอนิกส์

๔.๕ ผู้ยื่นข้อเสนอจะต้องยื่นข้อเสนอและเสนอราคาทางระบบจัดซื้อจัดจ้างภาครัฐด้วยอิเล็กทรอนิกส์ ในวันที่ ระหว่างเวลา น. ถึง น. และเวลาในการเสนอราคาให้ถือตามเวลาของระบบจัดซื้อจัดจ้างภาครัฐด้วยอิเล็กทรอนิกส์เป็นเกณฑ์

เมื่อพ้นกำหนดเวลายื่นข้อเสนอและเสนอราคาแล้ว จะไม่รับเอกสารการยื่นข้อเสนอและเสนอราคาใดๆ โดยเด็ดขาด

๔.๖ ผู้ยื่นข้อเสนอต้องจัดทำเอกสารสำหรับใช้ในการเสนอราคาในรูปแบบไฟล์เอกสารประเภท PDF File (Portable Document Format) โดยผู้ยื่นข้อเสนอต้องเป็นผู้รับผิดชอบตรวจสอบความครบถ้วนถูกต้อง และชัดเจนของเอกสาร PDF File ก่อนที่จะยืนยันการเสนอราคา แล้วจึงส่งข้อมูล (Upload) เพื่อเป็นการเสนอราคาให้แก่สถาบันฯผ่านทางระบบจัดซื้อจัดจ้างภาครัฐด้วยอิเล็กทรอนิกส์

๔.๗ คณะกรรมการพิจารณาผลการประกวดราคาอิเล็กทรอนิกส์จะดำเนินการตรวจสอบคุณสมบัติของผู้ยื่นข้อเสนอแต่ละรายว่า เป็นผู้ยื่นข้อเสนอที่มีผลประโยชน์ร่วมกันกับผู้ยื่นเสนอรายอื่นตามข้อ ๑.๕ (๑) หรือไม่ หากปรากฏว่าผู้ยื่นข้อเสนอรายใดเป็นผู้ยื่นข้อเสนอที่มีผลประโยชน์ร่วมกันกับผู้ยื่นเสนอรายอื่น คณะกรรมการฯ จะตัดรายชื่อผู้ยื่นข้อเสนอที่มีผลประโยชน์ร่วมกันนั้นออกจากการเป็นผู้ยื่นข้อเสนอ

หากปรากฏต่อคณะกรรมการพิจารณาผลการประกวดราคาอิเล็กทรอนิกส์ว่า ก่อนหรือในขณะที่มีการพิจารณาข้อเสนอ มีผู้ยื่นเสนอรายใดกระทำการอันเป็นการขัดขวางการแข่งขันอย่างเป็นธรรมตามข้อ ๑.๕ (๒) และคณะกรรมการฯ เชื่อว่ามีการกระทำการอันเป็นการขัดขวางการแข่งขันอย่างเป็นธรรม คณะกรรมการฯ จะตัดรายชื่อผู้ยื่นเสนอรายนั้นออกจากการเป็นผู้ยื่นข้อเสนอ และสถาบันฯจะพิจารณาลงโทษผู้ยื่นเสนอดังกล่าวเป็นผู้ทำงานเว้นแต่สถาบันฯจะพิจารณาเห็นว่าผู้ยื่นเสนอรายนั้นมิใช่เป็นผู้ริเริ่มให้มีการกระทำความดังกล่าวและได้ให้ความร่วมมือเป็นประโยชน์ต่อการพิจารณาของสถาบันฯ

๔.๘ ผู้ยื่นข้อเสนอจะต้องปฏิบัติ ดังนี้

(๑) ปฏิบัติตามเงื่อนไขที่ระบุไว้ในเอกสารประกวดราคาอิเล็กทรอนิกส์

(๒) ราคาที่เสนอจะต้องเป็นราคาที่รวมภาษีมูลค่าเพิ่ม และภาษีอื่นๆ (ถ้ามี) รวมค่าใช้จ่าย

จ่ายทั้งปวงไว้ด้วยแล้ว

(๓) ผู้ยื่นข้อเสนอจะต้องลงทะเบียนเพื่อเข้าสู่กระบวนการเสนอราคา ตามวัน เวลา ที่

กำหนด

(๔) ผู้ยื่นข้อเสนอจะถอนการเสนอราคาที่เสนอแล้วไม่ได้

(๕) ผู้ยื่นข้อเสนอต้องศึกษาและทำความเข้าใจในระบบและวิธีการเสนอราคาด้วยวิธี

ประกวดราคาอิเล็กทรอนิกส์ ของกรมบัญชีกลางที่แสดงไว้ในเว็บไซต์ www.gprocurement.go.th

๔.๙ ผู้ยื่นข้อเสนอที่เป็นผู้ชนะการเสนอราคาต้องจัดทำแผนการใช้พัสดุที่ผลิตภายในประเทศ โดยยื่นให้หน่วยงานของรัฐภายใน ๖๐ วัน นับถัดจากวันลงนามในสัญญา

๕. หลักประกันการเสนอราคา

ผู้ยื่นข้อเสนอต้องวางหลักประกันการเสนอราคาพร้อมกับการเสนอราคาทางระบบการจัดซื้อจัดจ้างภาครัฐด้วยอิเล็กทรอนิกส์ โดยใช้หลักประกันอย่างหนึ่งอย่างใดดังต่อไปนี้ จำนวน ๓๕๐,๐๐๐.๐๐ บาท (สามแสนห้าหมื่นบาทถ้วน)

๕.๑ เช็ครีพอร์ตหรือที่ธนาคารเซ็นส่งจ่ายในนามสถาบันโรคผิวหนัง ซึ่งเป็นเช็ครีพอร์ตที่ลงวันที่ใช้เช็ครีพอร์ตนั้นชำระต่อเจ้าหน้าที่ในวันที่ยื่นข้อเสนอ หรือก่อนวันนั้นไม่เกิน ๓ วันทำการ

๕.๒ หนังสือค้ำประกันอิเล็กทรอนิกส์ของธนาคารภายในประเทศตามแบบที่คณะกรรมการนโยบายกำหนด

๕.๓ พันธบัตรรัฐบาลไทย

๕.๔ หนังสือค้ำประกันของบริษัทเงินทุนหรือบริษัทเงินทุนหลักทรัพย์ที่ได้รับอนุญาตให้ประกอบกิจการเงินทุนเพื่อการพาณิชย์และประกอบธุรกิจค้ำประกันตามประกาศของธนาคารแห่งประเทศไทย ตามรายชื่อบริษัทเงินทุนที่ธนาคารแห่งประเทศไทยแจ้งเวียนให้ทราบ โดยอนุโลมให้ใช้ตามตัวอย่างหนังสือค้ำประกันของธนาคารที่คณะกรรมการนโยบายกำหนด

กรณีที่ยื่นข้อเสนอนำเช็ครีพอร์ตที่ธนาคารส่งจ่ายในนามสถาบันโรคผิวหนังหรือพันธบัตรรัฐบาลไทยหรือหนังสือค้ำประกันของบริษัทเงินทุนหรือบริษัทเงินทุนหลักทรัพย์ มาวางเป็นหลักประกันการเสนอราคา จะต้องส่งต้นฉบับเอกสารดังกล่าวมาให้สถาบันฯ ตรวจสอบความถูกต้องในวันที่ ระหว่างเวลา น. ถึง น.

กรณีที่ผู้ยื่นข้อเสนอที่ยื่นข้อเสนอในรูปแบบของ "กิจการร่วมค้า" ประสงค์จะใช้หนังสือค้ำประกันอิเล็กทรอนิกส์ของธนาคารในประเทศเป็นหลักประกันการเสนอราคาให้ระบุชื่อผู้เข้าร่วมค้ารายที่สัญญาร่วมค้ากำหนด ให้เป็นผู้เข้ายื่นข้อเสนอกับหน่วยงานของรัฐเป็นผู้ยื่นข้อเสนอ

หลักประกันการเสนอราคาตามข้อนี้ สถาบันฯ จะคืนให้ผู้ยื่นข้อเสนอหรือผู้ค้ำประกันภายใน ๑๕ วัน นับถัดจากวันที่สถาบันฯ ได้พิจารณาเห็นชอบรายงานผลคัดเลือกผู้ชนะการประกวดราคาเรียบร้อยแล้ว เว้นแต่ผู้ยื่นข้อเสนอรายที่คัดเลือกไว้ซึ่งเสนอราคาต่ำสุดหรือได้คะแนนรวมสูงสุดไม่เกิน ๓ ราย ให้คืนได้ต่อเมื่อได้ทำสัญญาหรือข้อตกลง หรือผู้ยื่นข้อเสนอได้พ้นจากข้อผูกพันแล้ว

การคืนหลักประกันการเสนอราคา ไม่ว่าในกรณีใด ๆ จะคืนให้โดยไม่มีดอกเบี้ย

๖. หลักเกณฑ์และสิทธิในการพิจารณา

๖.๑ ในการพิจารณาผลการยื่นข้อเสนอประกวดราคาอิเล็กทรอนิกส์ครั้งนี้ สถาบันฯ จะพิจารณาตัดสินโดยใช้หลักเกณฑ์ ราคาต่ำสุด

๖.๒ การพิจารณาผู้ชนะการยื่นข้อเสนอ

กรณีใช้หลักเกณฑ์ราคาในการพิจารณาผู้ชนะการยื่นข้อเสนอ สถาบันฯ จะพิจารณาจากราคารวม

๖.๓ หากผู้ยื่นข้อเสนอรายใดมีคุณสมบัติไม่ถูกต้องตามข้อ ๒ หรือยื่นหลักฐานการยื่นข้อเสนอไม่ถูกต้อง หรือไม่ครบถ้วนตามข้อ ๓ หรือยื่นข้อเสนอไม่ถูกต้องตามข้อ ๔ คณะกรรมการพิจารณาผลการประกวดราคาอิเล็กทรอนิกส์จะไม่รับพิจารณาข้อเสนอของผู้ยื่นข้อเสนอรายนั้น เว้นแต่ ผู้ยื่นข้อเสนอรายใดเสนอเอกสารทางเทคนิคหรือรายละเอียดคุณลักษณะเฉพาะของพัสดุที่จะจ้างไม่ครบถ้วน หรือเสนอรายละเอียดแตกต่างไป

จากเงื่อนไขที่สถาบันฯ กำหนดไว้ในประกาศและเอกสารประกวดราคาอิเล็กทรอนิกส์ ในส่วนที่มีใช้สาระสำคัญและความต่างนั้นไม่มีผลทำให้เกิดการได้เปรียบเสียเปรียบต่อผู้ยื่นข้อเสนอรายอื่น หรือเป็นการผิดพลาดเล็กน้อย คณะกรรมการฯ อาจพิจารณาผ่อนปรนการตัดสินผู้ยื่นข้อเสนอรายนั้น

๖.๔ สถาบันฯ สงวนสิทธิไม่พิจารณาข้อเสนอของผู้ยื่นข้อเสนอโดยไม่มีการผ่อนผัน ในกรณีดังต่อไปนี้

(๑) ไม่ปรากฏชื่อผู้ยื่นข้อเสนอรายนั้นในบัญชีผู้รับเอกสารประกวดราคาอิเล็กทรอนิกส์ ทางระบบจัดซื้อจัดจ้างด้วยอิเล็กทรอนิกส์ หรือบัญชีรายชื่อผู้ยื่นข้อเสนอประกวดราคาอิเล็กทรอนิกส์ทางระบบการจัดซื้อจัดจ้างด้วยอิเล็กทรอนิกส์ของสถาบันฯ

(๒) ไม่กรอกชื่อผู้ยื่นข้อเสนอในการเสนอราคาทางระบบจัดซื้อจัดจ้างด้วยอิเล็กทรอนิกส์

(๓) เสนอรายละเอียดแตกต่างไปจากเงื่อนไขที่กำหนดในเอกสารประกวดราคาอิเล็กทรอนิกส์ที่เป็นสาระสำคัญ หรือมีผลทำให้เกิดความได้เปรียบเสียเปรียบแก่ผู้ยื่นข้อเสนอรายอื่น

๖.๕ ในการตัดสินการประกวดราคาอิเล็กทรอนิกส์หรือในการทำสัญญา คณะกรรมการพิจารณาผลการประกวดราคาอิเล็กทรอนิกส์หรือสถาบันฯ มีสิทธิให้ผู้ยื่นข้อเสนอชี้แจงข้อเท็จจริงเพิ่มเติมได้ สถาบันฯ มีสิทธิที่จะไม่รับข้อเสนอ ไม่รับราคา หรือไม่ทำสัญญา หากข้อเท็จจริงดังกล่าวไม่มีความเหมาะสมหรือไม่ถูกต้อง

๖.๖ สถาบันฯ ทรงไว้ซึ่งสิทธิที่จะไม่รับราคาต่ำสุด หรือราคาหนึ่งราคาใด หรือราคาที่เสนอทั้งหมดก็ได้ และอาจพิจารณาเลือกจ้างในจำนวน หรือขนาด หรือเฉพาะรายการหนึ่งรายการใด หรืออาจจะยกเลิกการประกวดราคาอิเล็กทรอนิกส์โดยไม่พิจารณาจัดจ้างเลยก็ได้ สุดแต่จะพิจารณา ทั้งนี้ เพื่อประโยชน์ของทางราชการเป็นสำคัญ และให้ถือว่าการตัดสินของสถาบันฯ เป็นเด็ดขาด ผู้ยื่นข้อเสนอจะเรียกร้องค่าใช้จ่าย หรือค่าเสียหายใดๆ มิได้ รวมทั้งสถาบันฯ จะพิจารณายกเลิกการประกวดราคาอิเล็กทรอนิกส์และลงโทษผู้ยื่นข้อเสนอเป็นผู้ทำงาน ไม่ว่าจะเป็นผู้ยื่นข้อเสนอที่ได้รับการคัดเลือกหรือไม่ก็ตาม หากมีเหตุที่เชื่อถือได้ว่าการยื่นข้อเสนอกระทำการโดยไม่สุจริต เช่น การเสนอเอกสารอันเป็นเท็จ หรือใช้ข้อมูลคลาดเคลื่อน หรือนิติบุคคลอื่นมายื่นข้อเสนอแทน เป็นต้น

ในกรณีที่ผู้ยื่นข้อเสนอรายที่เสนอราคาต่ำสุด เสนอราคาต่ำจนคาดหมายได้ว่าไม่อาจดำเนินงานตามเอกสารประกวดราคาอิเล็กทรอนิกส์ได้ คณะกรรมการพิจารณาผลการประกวดราคาอิเล็กทรอนิกส์หรือสถาบันฯ จะให้ผู้ยื่นข้อเสนอชี้แจงและแสดงหลักฐานที่ทำให้เชื่อได้ว่า ผู้ยื่นข้อเสนอสามารถดำเนินงานตามเอกสารประกวดราคาอิเล็กทรอนิกส์ให้เสร็จสมบูรณ์ หากคำชี้แจงไม่เป็นที่รับฟังได้ สถาบันฯ มีสิทธิที่จะไม่รับข้อเสนอหรือไม่รับราคาของผู้ยื่นข้อเสนอรายนั้น ทั้งนี้ ผู้ยื่นเสนอต้องกล่าวไม่มีสิทธิเรียกร้องค่าใช้จ่ายหรือค่าเสียหายใดๆ จากสถาบันฯ

๖.๗ ก่อนลงนามในสัญญาสถาบันฯ อาจประกาศยกเลิกการประกวดราคาอิเล็กทรอนิกส์ หากปรากฏว่ามีการกระทำที่เข้าลักษณะผู้ยื่นข้อเสนอที่ชนะการประกวดราคาหรือที่ได้รับการคัดเลือกมีผลประโยชน์ร่วมกัน หรือมีส่วนได้เสียกับผู้ยื่นข้อเสนอรายอื่น หรือขัดขวางการแข่งขันอย่างเป็นธรรม หรือสมยอมกันกับผู้ยื่นข้อเสนอรายอื่น หรือเจ้าหน้าที่ในการเสนอราคา หรือส่อว่ากระทำการทุจริตอื่นใดในการเสนอราคา

๖.๘ หากผู้ยื่นข้อเสนอซึ่งเป็นผู้ประกอบการ SMEs เสนอราคาสูงกว่าราคาต่ำสุดของผู้ยื่นข้อเสนอรายอื่นที่ไม่เกินร้อยละ ๑๐ ให้หน่วยงานของรัฐจัดซื้อจัดจ้างจากผู้ประกอบการ SMEs ดังกล่าว โดยจัดเรียง

ลำดับผู้ยื่นข้อเสนอซึ่งเป็นผู้ประกอบการ SMEs ซึ่งเสนอราคาสูงกว่าราคาต่ำสุดของผู้ยื่นข้อเสนอรายอื่นไม่เกินร้อยละ ๑๐ ที่จะเรียกมาทำสัญญาไม่เกิน ๓ ราย

ผู้ยื่นข้อเสนอที่เป็นกิจการร่วมค้าที่จะได้สิทธิตามวรรคหนึ่ง ผู้เข้าร่วมค้าทุกรายจะต้องเป็นผู้ประกอบการ SMEs

๖.๙ หากผู้ยื่นข้อเสนอซึ่งมิใช่ผู้ประกอบการ SMEs แต่เป็นบุคคลธรรมดาที่ถือสัญชาติไทย หรือนิติบุคคลที่จัดตั้งขึ้นตามกฎหมายไทยเสนอราคาสูงกว่าราคาต่ำสุดของผู้ยื่นข้อเสนอซึ่งเป็นบุคคลธรรมดาที่ไม่ได้ถือสัญชาติไทยหรือนิติบุคคลที่จัดตั้งขึ้นตามกฎหมายของต่างประเทศไม่เกินร้อยละ ๓ ให้หน่วยงานของรัฐจัดซื้อหรือจัดจ้างจากผู้ยื่นข้อเสนอซึ่งเป็นบุคคลธรรมดาที่ถือสัญชาติไทยหรือนิติบุคคลที่จัดตั้งขึ้นตามกฎหมายไทยดังกล่าว

ผู้ยื่นข้อเสนอที่เป็นกิจการร่วมค้าที่จะได้สิทธิตามวรรคหนึ่ง ผู้เข้าร่วมค้าทุกรายจะต้องเป็นผู้ประกอบการที่เป็นบุคคลธรรมดาที่ถือสัญชาติไทยหรือนิติบุคคลที่จัดตั้งขึ้นตามกฎหมายไทย

๗. การทำสัญญาจ้าง

ผู้ชนะการประกวดราคาอิเล็กทรอนิกส์จะต้องทำสัญญาจ้างตามแบบสัญญา ดังระบุในข้อ ๑.๓ หรือทำข้อตกลงเป็นหนังสือกับสถาบันฯ ภายใน ๗ วัน นับถัดจากวันที่ได้รับแจ้ง และจะต้องวางหลักประกันสัญญาเป็นจำนวนเงินเท่ากับร้อยละ ๕ ของราคาค่าจ้างที่ประกวดราคาอิเล็กทรอนิกส์ได้ ให้สถาบันฯยึดถือไว้ในขณะทำสัญญา โดยใช้หลักประกันอย่างหนึ่งอย่างใดดังต่อไปนี้

๗.๑ เงินสด

๗.๒ เช็คหรือตราพท์ที่ธนาคารสั่งจ่ายให้แก่สถาบันฯ โดยเป็นเช็คลงวันที่ทำสัญญา หรือก่อนหน้านั้น ไม่เกิน ๓ วัน ทำการของทางราชการ

๗.๓ หนังสือค้ำประกันของธนาคารภายในประเทศ ตามแบบหนังสือค้ำประกัน ดังระบุในข้อ ๑.๔ (๒) หรือจะเป็นหนังสือค้ำประกันอิเล็กทรอนิกส์ตามวิธีการที่กรมบัญชีกลางกำหนด

๗.๔ หนังสือค้ำประกันของบริษัทเงินทุน หรือบริษัทเงินทุนหลักทรัพย์ที่ได้รับอนุญาตให้ประกอบกิจการเงินทุนเพื่อการพาณิชย์และประกอบธุรกิจค้ำประกัน ตามประกาศของธนาคารแห่งประเทศไทย ตามรายชื่อบริษัทเงินทุนที่ธนาคารแห่งประเทศไทยแจ้งเวียนให้ทราบ โดยอนุโลมให้ใช้ตามตัวอย่างหนังสือค้ำประกันของธนาคารที่คณะกรรมการนโยบายกำหนด ดังระบุในข้อ ๑.๔ (๒)

๗.๕ พันธบัตรรัฐบาลไทย

หลักประกันนี้จะคืนให้ โดยไม่มีดอกเบี้ยภายใน ๑๕ วันนับถัดจากวันที่ผู้ชนะการประกวดราคาอิเล็กทรอนิกส์ (ผู้รับจ้าง) พันจากข้อผูกพันตามสัญญาจ้างแล้ว

หลักประกันนี้จะคืนให้ โดยไม่มีดอกเบี้ย ตามอัตราส่วนของงานจ้างซึ่งสถาบันฯ ได้รับมอบไว้แล้ว

๘. ค่าจ้างและการจ่ายเงิน

สถาบันฯจะจ่ายค่าจ้างซึ่งได้รวมภาษีมูลค่าเพิ่ม ตลอดจนภาษีอื่น ๆ และค่าใช้จ่ายทั้งปวงแล้ว โดยถือราคาเหมารวมเป็นเกณฑ์ และกำหนดการจ่ายเงินเป็น จำนวน ๑ งวด ดังนี้

เป็นจำนวนเงินในอัตราร้อยละ ๑๐๐ ของค่าจ้าง เมื่อผู้รับจ้างได้ปฏิบัติงานทั้งหมดให้แล้วเสร็จเรียบร้อยตามสัญญา รวมทั้งทำสถานที่จ้างให้สะอาดเรียบร้อย

๙. อัตราค่าปรับ

ค่าปรับตามแบบสัญญาจ้างแบบท้ายเอกสารประกวดราคาอิเล็กทรอนิกส์นี้ หรือข้อตกลงจ้างเป็นหนังสือจะกำหนด ดังนี้

๙.๑ กรณีที่ผู้รับจ้างนำงานที่รับจ้างไปจ้างช่วงให้ผู้อื่นทำอีกทอดหนึ่งโดยไม่ได้รับอนุญาตจากสถาบันฯ จะกำหนดค่าปรับสำหรับการฝ่าฝืนดังกล่าวเป็นจำนวนร้อยละ ๑๐.๐๐ ของวงเงินของงานจ้างช่วงนั้น

๙.๒ กรณีที่ผู้รับจ้างปฏิบัติผิดสัญญาจ้างนอกเหนือจากข้อ ๙.๑ จะกำหนดค่าปรับเป็นรายวันในอัตราร้อยละ ๐.๑๐ ของราคาค่าจ้าง

๑๐. การรับประกันความชำรุดบกพร่อง

ผู้ชนะการประกวดราคาอิเล็กทรอนิกส์ซึ่งได้ทำข้อตกลงเป็นหนังสือ หรือทำสัญญาจ้าง ตามแบบดังระบุในข้อ ๑.๓ แล้วแต่กรณี จะต้องรับประกันความชำรุดบกพร่องของงานจ้างที่เกิดขึ้นภายในระยะเวลาไม่น้อยกว่า ๒ ปี นับถัดจากวันที่สถาบันฯ ได้รับมอบงาน โดยผู้รับจ้างต้องบริหารจัดการซ่อมแซมแก้ไขให้ใช้งานได้ติดตั้งเดิมภายใน ๗ วัน นับถัดจากวันที่ได้รับแจ้งความชำรุดบกพร่อง

๑๑. ข้อเสนอสิทธิในการยื่นข้อเสนอและอื่น ๆ

๑๑.๑ เงินค่าจ้างสำหรับงานจ้างครั้งนี้ ได้มาจากเงินบำรุงปี ๒๕๖๕ การลงนามในสัญญาจะกระทำต่อเมื่อ สถาบันฯ ได้รับอนุมัติเงินค่าจ้างจากเงินบำรุงปี ๒๕๖๕ แล้วเท่านั้น

๑๑.๒ เมื่อสถาบันฯ ได้คัดเลือกผู้ยื่นข้อเสนอรายใด ให้เป็นผู้รับจ้าง และได้ตกลงจ้างตามประกวดราคาอิเล็กทรอนิกส์แล้ว ถ้าผู้รับจ้างจะต้องส่งหรือนำสิ่งของมาเพื่องานจ้างดังกล่าวเข้ามาจากต่างประเทศ และของนั้นต้องนำเข้ามาโดยทางเรือในเส้นทางที่มีเรือไทยเดินอยู่ และสามารถให้บริการรับขนได้ตามที่รัฐมนตรีว่าการกระทรวงคมนาคมประกาศกำหนด ผู้ยื่นข้อเสนอซึ่งเป็นผู้รับจ้างจะต้องปฏิบัติตามกฎหมายว่าด้วยการส่งเสริมการพาณิชย์นาวี ดังนี้

(๑) แจ้งการส่งหรือนำสิ่งของดังกล่าวเข้ามาจากต่างประเทศ ต่อกรมเจ้าท่า ภายใน ๗ วัน นับตั้งแต่วันที่ผู้รับจ้างส่งหรือซื้อของจากต่างประเทศ เว้นแต่เป็นของที่รัฐมนตรีว่าการกระทรวงคมนาคมประกาศยกเว้นให้บรรทุกโดยเรืออื่นได้

(๒) จัดการให้สิ่งของดังกล่าวบรรทุกโดยเรือไทย หรือเรือที่มีสิทธิเช่นเดียวกับเรือไทย จากต่างประเทศมายังประเทศไทย เว้นแต่จะได้รับอนุญาตจากกรมเจ้าท่า ให้บรรทุกสิ่งของนั้น โดยเรืออื่นที่มีธงเรือไทย ซึ่งจะต้องได้รับอนุญาตเช่นนั้นก่อนบรรทุกของลงเรืออื่น หรือเป็นของที่รัฐมนตรีว่าการกระทรวงคมนาคมประกาศยกเว้นให้บรรทุกโดยเรืออื่น

(๓) ในกรณีที่มิปฏิบัติตาม (๑) หรือ (๒) ผู้รับจ้างจะต้องรับผิดชอบตามกฎหมายว่าด้วยการส่งเสริมการพาณิชย์นาวี

๑๑.๓ ผู้ยื่นข้อเสนอซึ่งสถาบันฯ ได้คัดเลือกแล้ว ไม่ไปทำสัญญา หรือข้อตกลงภายในเวลาที่ทางราชการกำหนดดังระบุไว้ในข้อ ๗ สถาบันฯ จะริบหลักประกันการยื่นข้อเสนอ หรือเรียกธำนาจจากผู้ออกหนังสือค้ำประกันการยื่นข้อเสนอทันที และอาจพิจารณาเรียกธำนาจให้ชดใช้ความเสียหายอื่น (ถ้ามี) รวมทั้งจะพิจารณาให้เป็นผู้ทำงานตามระเบียบกระทรวงการคลังว่าด้วยการจัดซื้อจัดจ้างและการบริหารพัสดุภาครัฐ

๑๑.๔ สถาบันฯ สงวนสิทธิ์ที่จะแก้ไขเพิ่มเติมเงื่อนไข หรือข้อกำหนดในแบบสัญญาให้เป็นไปตามความเห็นของสำนักงานอัยการสูงสุด (ถ้ามี)

๑๑.๕ ในกรณีที่เอกสารแนบท้ายเอกสารประกวดราคาอิเล็กทรอนิกส์ มีความขัดหรือแย้งกัน ผู้ยื่นข้อเสนอจะต้องปฏิบัติตามคำวินิจฉัยของสถาบันฯ คำวินิจฉัยดังกล่าวให้ถือเป็นที่สุด และผู้ยื่นข้อเสนอไม่มีสิทธิเรียกร้องค่าใช้จ่ายใดๆ เพิ่มเติม

๑๑.๖ สถาบันฯ อาจประกาศยกเลิกการจัดจ้างในกรณีต่อไปนี้ได้ โดยที่ผู้ยื่นข้อเสนอจะเรียกร้องค่าเสียหายใดๆ จากสถาบันฯ ไม่ได้

(๑) ไม่ได้รับการจัดสรรเงินที่จะใช้ในการจัดจ้างหรือได้รับจัดสรรแต่ไม่เพียงพอที่จะทำการจัดจ้างครั้งนี้ต่อไป

(๒) มีการกระทำที่เข้าลักษณะผู้ยื่นข้อเสนอที่ชนะการจัดจ้างหรือที่ได้รับการคัดเลือกมีผลประโยชน์ร่วมกัน หรือมีส่วนได้เสียกับผู้ยื่นข้อเสนอรายอื่น หรือขัดขวางการแข่งขันอย่างเป็นธรรม หรือสมยอมกันกับผู้ยื่นข้อเสนอรายอื่น หรือเจ้าหน้าที่ในการเสนอราคา หรือส่อว่ากระทำการทุจริตอื่นใดในการเสนอราคา

(๓) การทำการจัดจ้างครั้งนี้ต่อไปอาจก่อให้เกิดความเสียหายแก่สถาบันฯ หรือกระทบต่อประโยชน์สาธารณะ

(๔) กรณีอื่นในทำนองเดียวกับ (๑) (๒) หรือ (๓) ตามที่กำหนดในกฎกระทรวง ซึ่งออกตามความในกฎหมายว่าด้วยการจัดซื้อจัดจ้างและการบริหารพัสดุภาครัฐ

๑๒. การปฏิบัติตามกฎหมายและระเบียบ

ในระหว่างระยะเวลาการจ้าง ผู้ยื่นข้อเสนอที่ได้รับการคัดเลือกให้เป็นผู้รับจ้างต้องปฏิบัติตามหลักเกณฑ์ที่กฎหมายและระเบียบได้กำหนดไว้โดยเคร่งครัด

๑๓. การประเมินผลการปฏิบัติงานของผู้ประกอบการ

สถาบันฯ สามารถนำผลการปฏิบัติงานแล้วเสร็จตามสัญญาของผู้ยื่นข้อเสนอที่ได้รับการคัดเลือกให้เป็นผู้รับจ้างเพื่อนำมาประเมินผลการปฏิบัติงานของผู้ประกอบการ

ทั้งนี้ หากผู้ยื่นข้อเสนอที่ได้รับการคัดเลือกไม่ผ่านเกณฑ์ที่กำหนดจะถูกระงับการยื่นข้อเสนอหรือทำสัญญากับสถาบันฯ ไว้ชั่วคราว

สถาบันโรคผิวหนัง

สิงหาคม ๒๕๖๕

ขอบเขตของงาน (Terms Of Reference : TOR)
จ้างติดตั้งครุภัณฑ์ที่เพิ่มเติม (ชั้นวางยา ชั้นที่ 8, 9, 10, 11, 12, 12A อาคารสถาบันโรคผิวหนัง)

1. ความเป็นมา

สถาบันโรคผิวหนังเป็นสถาบันเฉพาะทางด้านโรคผิวหนังระดับตติยภูมิ มีรายการยาและเวชภัณฑ์ด้านผิวหนังประมาณ 500 รายการ ส่วนใหญ่เป็นยาใช้ภายนอก ประเภทยาน้ำและยาครีม ซึ่งต้องการพื้นที่จัดเก็บในตู้หรือชั้นวางที่มีขนาดใหญ่กว่าตู้หรือชั้นวางสำเร็จรูปทั่วไป ประกอบกับทางสถาบันได้ดำเนินการก่อสร้างอาคารหลังใหม่เพื่อรองรับการให้บริการผู้ป่วยเฉพาะด้านและทั่วไปที่มีจำนวนเพิ่มมากขึ้น จึงทำให้ห้องจ่ายยาภายในอาคารหลังใหม่ยังขาดครุภัณฑ์สำหรับจัดเก็บยาและเวชภัณฑ์ที่ได้มาตรฐาน เหมาะสม และสะดวกต่อการปฏิบัติงาน ดังนั้นกลุ่มงานเภสัชกรรมจึงมีจำเป็นต้องออกแบบตู้และชั้นวางยาและเวชภัณฑ์ เพื่อให้การปฏิบัติงานมีประสิทธิภาพมากยิ่งขึ้น ลดระยะเวลารอรับยา ลดโอกาสเกิดความคลาดเคลื่อนทางยา และเกิดความปลอดภัยสูงสุดทั้งกับผู้ปฏิบัติงานและผู้รับบริการ

2. วัตถุประสงค์

- 2.1 เพื่อรองรับการจัดเก็บยาให้เป็นไปตามมาตรฐานสากล
- 2.2 เพื่อให้จัดเก็บยาได้ครอบคลุมปริมาณการสำรองยาของห้องจ่ายยา
- 2.3 เพื่อช่วยในการบริหารจัดการพื้นที่จัดเก็บสินค้าคงคลังให้มีประสิทธิภาพมากขึ้น ซึ่งเป็นการลดภาระค่าใช้จ่ายที่เกินความจำเป็นต่างๆ

3. หลักฐานการยื่นข้อเสนอ

- 3.1 หนังสือแต่งตั้งตัวแทนจำหน่ายโดยตรงจากโรงงานหรือผู้ผลิต
- 3.2 สำเนาใบรับรองมาตรฐานผลิตภัณฑ์ ISO 9001
- 3.3 แผนการสำรองอะไหล่ตลอดอายุการรับประกัน

4. ขอบเขตของงาน (Scope of work)

- 4.1 ผู้ยื่นข้อเสนอเป็นผู้จัดหาและติดตั้งตู้ยาสำหรับห้องยา และห้องคลังยาย่อยชั้น 8, 9, 10, 11, 12 และชั้น 12A ให้เป็นไปตามรูปแบบ (ตามแบบแนบท้าย 1, 2, 3, 4, 5 และ 6) และคุณลักษณะตามข้อ 6 และข้อ 7
- 4.2 ผู้ยื่นข้อเสนอต้องจัดให้มีการอบรมการใช้อุปกรณ์จัดเก็บยา และข้อควรระวัง หลังการส่งมอบให้แก่เจ้าหน้าที่ ให้ใช้อุปกรณ์จัดเก็บยาได้อย่างถูกต้องและปลอดภัย

5. คุณลักษณะทั่วไป

- 5.1 อุปกรณ์จัดเก็บยาประกอบด้วย ตู้ชั้นวาง ตู้ลิ้นชัก และชั้นเหล็กสำหรับจัดเก็บยาโดยเฉพาะ สามารถต่อเพิ่มจำนวนตู้ชั้นวาง ตู้ลิ้นชัก และชั้นเหล็ก โดยใช้โครงขาตู้ร่วมกันกับตู้ยาตัวต้นได้
- 5.2 อุปกรณ์จัดเก็บยาสามารถจัดเก็บยาที่มีลักษณะบรรจุภัณฑ์ครอบคลุมทุกประเภท เช่น กล่อง ขวด แอมพูล แผง ตลับของยาที่ตัดแบ่งจากแผง และน้ำเกลือ ตามรูปแบบเภสัชภัณฑ์ได้น้อย ดังนี้

- ห้องยาและคลังยาย่อย ชั้น 8 และชั้น 9 จัดเก็บยาได้น้อย 800 รายการ
- ห้องยาและคลังยาย่อย ชั้น 10, 11, 12 และชั้น 12A จัดเก็บยาได้น้อย 500 รายการ

5.3 ส่วนประกอบหลัก เช่น โครงตู้ (Frames) ชั้นวาง (Trays) และลิ้นชัก (Drawers) ผลิตจากวัสดุแผ่นเหล็กกล้านำมาขึ้นรูปและเคลือบผิวด้วยการพ่นสี (Epoxy Powder Coated)

5.4 อุปกรณ์จัดเก็บยาแบบตู้ลิ้นชักสามารถระบุสีที่แผ่นมือจับ เพื่อแบ่งแยกประเภทของยาได้อย่างชัดเจน รวมถึงมีกุญแจล็อกยาบางประเภทได้

5.5 ในแต่ละตู้ชั้นวางและตู้ลิ้นชัก มีแผ่นกั้นแบ่งชนิดของยา (Dividers) ที่สามารถปรับขนาดความกว้างของช่องได้ตามขนาดของเภสัชภัณฑ์

5.6 ชั้นวางยาจะต้องสนับสนุนการปฏิบัติงานให้เป็นไปตามหลัก FIFO เพื่อสะดวกในการใช้งาน

5.7 อุปกรณ์จัดเก็บยาสามารถถอดและประกอบใหม่ได้ง่าย ในกรณีเคลื่อนย้ายตำแหน่งติดตั้ง

5.8 ชั้นวางยาเม็ด มีอุปกรณ์เสริมสำหรับใส่ยาที่ไม่เต็มบรรจุภัณฑ์

5.9 อุปกรณ์จัดเก็บยาและอะไหล่เป็นของใหม่ ไม่เคยผ่านการใช้งาน และนำไปสาธิตมาก่อน

6. คุณลักษณะเฉพาะ

6.1 อุปกรณ์จัดเก็บยา สำหรับห้องยาและคลังยาย่อย ชั้น 8 (ตามแบบแนบท้าย 1)

ประกอบด้วย อุปกรณ์จัดเก็บยา 5 รูปแบบ ดังนี้

- รูปแบบ K2 จำนวน 6 ตู้ (ตามรายการประกอบแบบแผ่นที่ 2)

มีอุปกรณ์หลักดังนี้

- ลิ้นชักแบบเดี่ยว (แผ่นมือจับสีขาว) จำนวน 60 ลิ้นชัก
- ลิ้นชักแบบเดี่ยว (แผ่นมือจับสีฟ้า) จำนวน 1 ลิ้นชัก
- ลิ้นชักแบบเดี่ยว (แผ่นมือจับสีเขียว) จำนวน 2 ลิ้นชัก
- ลิ้นชักแบบเดี่ยว (แผ่นมือจับสีแดง) จำนวน 3 ลิ้นชัก
- ลิ้นชักแบบคู่ (แผ่นมือจับสีขาว) จำนวน 12 ลิ้นชัก
- กุญแจ Central Lock จำนวน 1 ชุด (เปิดล็อกและปิดล็อกพร้อมกันเฉพาะลิ้นชักแผ่นมือจับสีฟ้า สีเขียว และสีแดง)
 - รูปแบบ W1 จำนวน 4 ตู้ (ตามรายการประกอบแบบแผ่นที่ 3)
 - รูปแบบ W2 จำนวน 2 ตู้ (ตามรายการประกอบแบบแผ่นที่ 4)
 - รูปแบบ W5 จำนวน 1 ตู้ (ตามรายการประกอบแบบแผ่นที่ 7)
 - รูปแบบ S1 จำนวน 13 ตู้ (ตามรายการประกอบแบบแผ่นที่ 10)

6.2 อุปกรณ์จัดเก็บยา สำหรับห้องยาและคลังยาย่อย ชั้น 9 (ตามแบบแนบท้าย 2)

ประกอบด้วย อุปกรณ์จัดเก็บยา 8 รูปแบบ ดังนี้

- รูปแบบ K1 จำนวน 4 ตู้ (ตามรายการประกอบแบบแผ่นที่ 1)

มีอุปกรณ์หลักดังนี้

- ลิ้นชักแบบเดี่ยว (แผ่นมือจับสีขาว) จำนวน 38 ลิ้นชัก
- ลิ้นชักแบบเดี่ยว (แผ่นมือจับสีฟ้า) จำนวน 1 ลิ้นชัก
- ลิ้นชักแบบเดี่ยว (แผ่นมือจับสีเขียว) จำนวน 2 ลิ้นชัก
- ลิ้นชักแบบเดี่ยว (แผ่นมือจับสีแดง) จำนวน 3 ลิ้นชัก
- ลิ้นชักแบบคู่ (แผ่นมือจับสีขาว) จำนวน 8 ลิ้นชัก
- กุญแจ Central Lock จำนวน 1 ชุด (เปิดล็อกและปิดล็อกพร้อมกันเฉพาะลิ้นชักแผ่นมือจับสีฟ้า สีเขียว และสีแดง)

- รูปแบบ W1 จำนวน 2 ตู้ (ตามรายการประกอบแบบแผ่นที่ 3)
- รูปแบบ W2 จำนวน 1 ตู้ (ตามรายการประกอบแบบแผ่นที่ 4)
- รูปแบบ W3 จำนวน 1 ตู้ (ตามรายการประกอบแบบแผ่นที่ 5)
- รูปแบบ W6 จำนวน 3 ตู้ (ตามรายการประกอบแบบแผ่นที่ 8)
- รูปแบบ W7 จำนวน 2 ตู้ (ตามรายการประกอบแบบแผ่นที่ 9)
- รูปแบบ S1 จำนวน 10 ตู้ (ตามรายการประกอบแบบแผ่นที่ 10)
- รูปแบบ S3 จำนวน 1 ตู้ (ตามรายการประกอบแบบแผ่นที่ 12)

6.3 อุปกรณ์จัดเก็บยา สำหรับห้องยาและคลังยาย่อย ชั้น 10 (ตามแบบแนบท้าย 3)

ประกอบด้วย อุปกรณ์จัดเก็บยา 6 รูปแบบ ดังนี้

- รูปแบบ K2 จำนวน 4 ตู้ (ตามรายการประกอบแบบแผ่นที่ 2)

มีอุปกรณ์หลักดังนี้

- ลินชักแบบเดี่ยว (แผ่นมือจับสีขาว) จำนวน 39 ลินชัก
- ลินชักแบบเดี่ยว (แผ่นมือจับสีฟ้า) จำนวน 1 ลินชัก
- ลินชักแบบเดี่ยว (แผ่นมือจับสีเขียว) จำนวน 1 ลินชัก
- ลินชักแบบเดี่ยว (แผ่นมือจับสีแดง) จำนวน 3 ลินชัก
- ลินชักแบบคู่ (แผ่นมือจับสีขาว) จำนวน 8 ลินชัก
- กุญแจ Central Lock จำนวน 1 ชุด (เปิดล็อกและปิดล็อกพร้อมกันเฉพาะลินชักแผ่นมือจับสีฟ้า สีเขียว และสีแดง)
 - รูปแบบ W1 จำนวน 1 ตู้ (ตามรายการประกอบแบบแผ่นที่ 3)
 - รูปแบบ W2 จำนวน 1 ตู้ (ตามรายการประกอบแบบแผ่นที่ 4)
 - รูปแบบ W6 จำนวน 1 ตู้ (ตามรายการประกอบแบบแผ่นที่ 8)
 - รูปแบบ W7 จำนวน 1 ตู้ (ตามรายการประกอบแบบแผ่นที่ 9)
 - รูปแบบ S1 จำนวน 9 ตู้ (ตามรายการประกอบแบบแผ่นที่ 10)

6.4 อุปกรณ์จัดเก็บยา สำหรับห้องยาและคลังยาย่อย ชั้น 11 (ตามแบบแนบท้าย 4)

ประกอบด้วย อุปกรณ์จัดเก็บยา 5 รูปแบบ ดังนี้

- รูปแบบ W1 จำนวน 2 ตู้ (ตามรายการประกอบแบบแผ่นที่ 3)
- รูปแบบ W3 จำนวน 1 ตู้ (ตามรายการประกอบแบบแผ่นที่ 5)
- รูปแบบ W4 จำนวน 2 ตู้ (ตามรายการประกอบแบบแผ่นที่ 6)
- รูปแบบ S1 จำนวน 8 ตู้ (ตามรายการประกอบแบบแผ่นที่ 10)
- รูปแบบ S2 จำนวน 1 ตู้ (ตามรายการประกอบแบบแผ่นที่ 11)

6.5 อุปกรณ์จัดเก็บยา สำหรับห้องยาและคลังยาย่อย ชั้น 12 (ตามแบบแนบท้าย 5)

ประกอบด้วย อุปกรณ์จัดเก็บยา 4 รูปแบบ ดังนี้

- รูปแบบ W1 จำนวน 3 ตู้ (ตามรายการประกอบแบบแผ่นที่ 3)
- รูปแบบ W2 จำนวน 1 ตู้ (ตามรายการประกอบแบบแผ่นที่ 4)
- รูปแบบ W4 จำนวน 2 ตู้ (ตามรายการประกอบแบบแผ่นที่ 6)
- รูปแบบ S1 จำนวน 6 ตู้ (ตามรายการประกอบแบบแผ่นที่ 10)

6.6 อุปกรณ์จัดเก็บยา สำหรับห้องยาและคลังยาย่อย ชั้น 12 A (ตามแบบแนบท้าย 6)

ประกอบด้วย อุปกรณ์จัดเก็บยา 6 รูปแบบ ดังนี้

- รูปแบบ K2 จำนวน 4 ตู้ (ตามรายการประกอบแบบแผ่นที่ 2)

มีอุปกรณ์หลักดังนี้

- ลินชักแบบเดี่ยว (แผ่นมือจับสีขาว) จำนวน 39 ลินชัก
- ลินชักแบบเดี่ยว (แผ่นมือจับสีฟ้า) จำนวน 1 ลินชัก
- ลินชักแบบเดี่ยว (แผ่นมือจับสีเขียว) จำนวน 1 ลินชัก
- ลินชักแบบเดี่ยว (แผ่นมือจับสีแดง) จำนวน 3 ลินชัก
- ลินชักแบบคู่ (แผ่นมือจับสีขาว) จำนวน 8 ลินชัก
- กุญแจ Central Lock จำนวน 1 ชุด (เปิดล็อคและปิดล็อคพร้อมกันเฉพาะลินชักแผ่นมือจับสีฟ้า สีเขียว และสีแดง)
 - รูปแบบ W1 จำนวน 1 ตู้ (ตามรายการประกอบแบบแผ่นที่ 3)
 - รูปแบบ W2 จำนวน 1 ตู้ (ตามรายการประกอบแบบแผ่นที่ 4)
 - รูปแบบ W6 จำนวน 1 ตู้ (ตามรายการประกอบแบบแผ่นที่ 8)
 - รูปแบบ W7 จำนวน 1 ตู้ (ตามรายการประกอบแบบแผ่นที่ 9)
 - รูปแบบ S1 จำนวน 15 ตู้ (ตามรายการประกอบแบบแผ่นที่ 10)

7. ระยะเวลาส่งมอบพัสดุ

กำหนดส่งมอบภายใน 150 วัน นับถัดจากลงนามในสัญญา

8. การรับประกันความชำรุดบกพร่อง

ผู้ขายจะต้องรับประกันความชำรุดบกพร่องของตู้ชั้นยาที่ซื้อขายที่เกิดขึ้นภายในระยะเวลาไม่น้อยกว่า 3 ปี นับถัดจากวันที่สถาบันโรคผิวหนังได้รับมอบตู้ชั้นยา โดยต้องรีบจัดการซ่อมแซมแก้ไขให้ใช้งานได้ดังเดิมภายใน 3 วัน นับถัดจากวันที่ได้รับแจ้งความชำรุดบกพร่อง

คณะกรรมการขอบเขตของงาน (Terms Of Reference : TOR)
จ้างติดตั้งครุภัณฑ์ที่เพิ่มเติม (ชั้นวางยา ชั้นที่ 8, 9, 10, 11, 12, 12A อาคารสถาบันโรคผิวหนัง)

(ลงชื่อ)..........ประธานกรรมการ
(นางชนิกา บุญนารักษ์)

ลงชื่อ..........กรรมการ
(นางสาวจิตติมา โภคาประกรณ์)

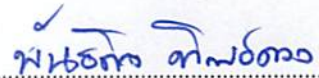
ลงชื่อ..........กรรมการ
(นายพันธกิจ ทิพย์ดวง)

รายการประกอบแบบ แผ่นที่ 1

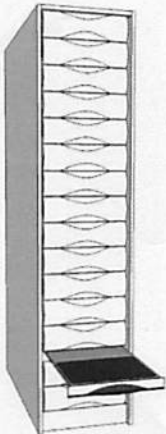
หมายเลข	รูปแบบ	รายละเอียด
K1	<p>ตู้ลิ้นชักจัดเก็บยา</p> 	<ul style="list-style-type: none"> - ขนาดตู้ กว้าง 417 มม. (C/C) ลึก 1,070 มม. และสูง 2,044 มม. <u>อุปกรณ์หลัก</u> - โครงตู้ (Frames) ลิ้นชักแบบเดี่ยว (Single Height Drawers) ลิ้นชักแบบคู่ (Double Height Drawers) และแท่นเหยียบ (Carriage Step) ผลิตจากวัสดุแผ่นเหล็กกล้านำมาขึ้นรูป เคลือบผิวด้วยการพ่นสี (Epoxy Powder Coated) <u>รายละเอียด</u> - ลิ้นชักแบบเดี่ยว ความสูงระหว่างชั้น 125 มม. ลิ้นชักแบบคู่ ความสูงระหว่างชั้น 250 มม. มีแผ่นเหล็กกั้นกลางแบ่งเป็นสองส่วน ในแต่ละส่วนสามารถแบ่งด้วยแผ่นกั้นหลักพลาสติก (Cross - Dividers) จำนวนไม่น้อยกว่า 6 อัน ปรับขนาดได้ตามการใช้งาน, แผ่นกั้นย่อย (Sub Dividers) จำนวนไม่น้อยกว่า 6 อัน มีตัวหนีบพลาสติกสำหรับใส่สลากระบุตัวอักษรกำกับชื่อยาหรือรหัสยา จำนวนไม่น้อยกว่า 6 อัน กรณีต้องการเติมยาให้ตั้งลิ้นชักออกสุดเพื่อคงตำแหน่งค้างให้ทำงานได้สะดวก เพียงแค่ดันลิ้นชักเบา ๆ จะสามารถปิดลิ้นชักได้อย่างนุ่มนวล และเข้าที่ได้อัตโนมัติป้องกันการกระเด็นเปิดทำให้เกิดอันตรายได้ - ลิ้นชักแบบเดี่ยว และลิ้นชักแบบคู่ แต่ละลิ้นชักรับน้ำหนักได้อย่างน้อย 15 กก. - ลิ้นชักซึ่งมีลูกกลิ้งรองรับทั้งสองข้างจะเคลื่อนที่ในรางเลื่อนรูปตัวซี และในรางเลื่อนจะมีบล็อกพลาสติกหุ้มลูกปืนเหล็กอยู่ภายใน - แผ่นกั้นด้านข้างลิ้นชักทำจากแผ่นเหล็กประกบกันสองชั้น (Double-walled) เพื่อความแข็งแรง มีความสูง 80 มม. เพื่อป้องกันการตกหล่นของเภสัชภัณฑ์ - ลิ้นชักแบบเดี่ยว แผ่นรองลิ้นชักทำจากไม้ MDF เคลือบแลคเกอร์ ลิ้นชักแบบคู่ แผ่นรองลิ้นชักทำจากเหล็ก (Wire-mesh) เคลือบผิวด้วยการพ่นสี (Epoxy Powder Coated) - แท่นเหยียบสำหรับยืน (Carriage Step) รับน้ำหนักได้อย่างน้อย 120 กก. ฝิวด้านบนแท่นเหยียบทำจากวัสดุกันลื่น ส่วนด้านหน้าออกแบบให้สามารถใช้เท้าดึงได้โดยสะดวก มีระบบ Closing System ช่วยปิดกลับเข้าที่ได้อัตโนมัติ ป้องกันการกระเด็นเปิดค้าง ทำให้เกิดอันตรายได้ - มือจับลิ้นชักออกแบบให้ใช้งานเปิด - ปิด ได้ง่ายและสะดวก - โครงตู้จะต้องยึดติดกับพื้นด้วยนอตเพื่อความปลอดภัย โดยมีขายึดแบบปรับได้เพื่อปรับยึดกรณีพื้นไม่เรียบสม่ำเสมอ <p>หมายเหตุ : ขนาดตู้คลาดเคลื่อนได้ ± 50 มม. จากขนาดกำหนด</p>

แบบขยาย

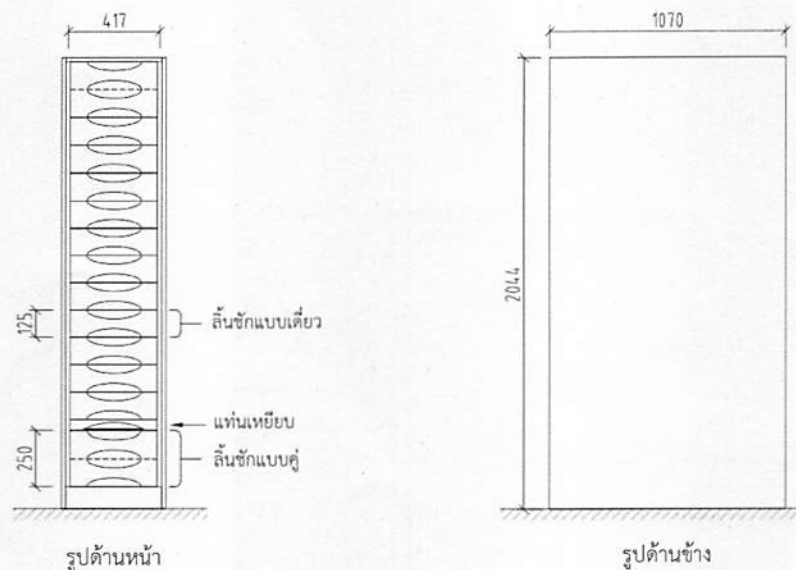

รายการประกอบแบบ แผ่นที่ 2

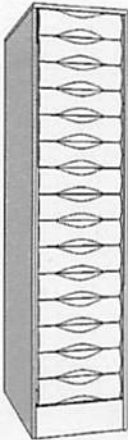
หมายเลข	รูปแบบ	รายละเอียด
K2	<p>ตู้ลิ้นชักจัดเก็บยา</p> 	<ul style="list-style-type: none"> - ขนาดตู้ กว้าง 417 มม. (C/C) ลึก 770 มม. และสูง 2,044 มม. <u>อุปกรณ์หลัก</u> - โครงตู้ (Frames) ลิ้นชักแบบเดี่ยว (Single Height Drawers) และลิ้นชักแบบคู่ (Double Height Drawers) ผลิตจากวัสดุแผ่นเหล็กกล้านำมาขึ้นรูป และเคลือบผิวด้วยการพ่นสี (Epoxy Powder Coated) <u>รายละเอียด</u> - ลิ้นชักแบบเดี่ยว ความสูงระหว่างชั้น 125 มม. ลิ้นชักแบบคู่ ความสูงระหว่างชั้น 250 มม. มีแผ่นเหล็กกั้นกลางแบ่งเป็นสองส่วน ในแต่ละส่วนสามารถแบ่งด้วยแผ่นกั้นหลักพลาสติก (Cross - Dividers) จำนวนไม่น้อยกว่า 4 อัน ปรับขนาดได้ตามการใช้งาน, แผ่นกั้นย่อย (Sub Dividers) จำนวนไม่น้อยกว่า 4 อัน มีตัวหนีบพลาสติกสำหรับใส่สลากระบุตัวอักษรกำกับชื่อยาหรือรหัสยา จำนวนไม่น้อยกว่า 4 อัน กรณีต้องการเติมยาให้ตั้งลิ้นชักออกสุดเพื่อคงตำแหน่งค้างให้ทำงานได้สะดวก เพียงแค่ดันลิ้นชักเบา ๆ จะสามารถปิดลิ้นชักได้อย่างนุ่มนวล และเข้าที่ได้สนิทป้องกันการกระเด็นเปิดทำให้เกิดอันตรายได้ - ลิ้นชักแบบเดี่ยว และลิ้นชักแบบคู่ แต่ละลิ้นชักรับน้ำหนักได้อย่างน้อย 15 กก. - ลิ้นชักซึ่งมีลูกกลิ้งรองรับทั้งสองข้างจะเคลื่อนที่ในรางเลื่อนรูปตัวซี และในรางเลื่อนจะมีบล็อกพลาสติกหุ้มลูก เป็นเหล็กอยู่ภายใน - แผ่นกั้นด้านข้างลิ้นชักทำจากแผ่นเหล็กประกบกันสองชั้น (Double-walled) เพื่อความแข็งแรง มีความสูง 80 มม. เพื่อป้องกันการตกหล่นของเภสัชภัณฑ์ - ลิ้นชักแบบเดี่ยว แผ่นรองลิ้นชักทำจากไม้ MDF เคลือบแลคเกอร์ ลิ้นชักแบบคู่ แผ่นรองลิ้นชักทำจากเหล็ก (Wire-mesh) เคลือบผิวด้วยการพ่นสี (Epoxy Powder Coated) - มือจับลิ้นชักออกแบบให้ใช้งานเปิด - ปิด ได้ง่ายและสะดวก - โครงตู้จะต้องยึดติดกับพื้นด้วยน๊อตเพื่อความปลอดภัย โดยมีขายึดแบบปรับได้เพื่อปรับยึดกรณีพื้นไม่เรียบสม่ำเสมอ <p>หมายเหตุ : ขนาดตู้คลาดเคลื่อนได้ ± 50 มม. จากขนาดกำหนด</p>

แบบขยาย

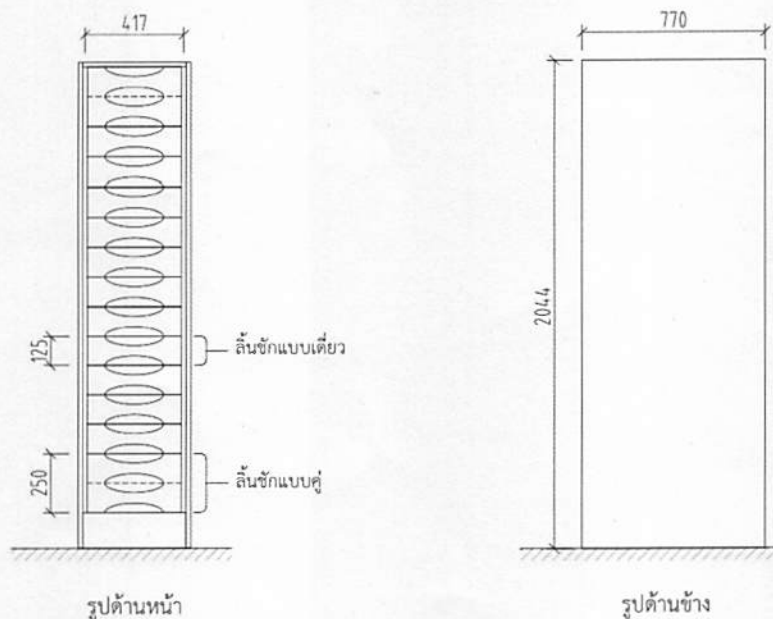

รายการประกอบแบบ แผ่นที่ 3

หมายเลข	รูปแบบ	รายละเอียด
W1	<p>ตู้ชั้นวางยาแบบที่ 1</p> 	<ul style="list-style-type: none"> - ขนาดตู้ กว้าง 800 มม. (C/C) ลึก 530 มม. และสูง 2,128 มม. อุปกรณ์หลัก - โครงตู้ (Frames) ชั้นวาง (Trays) และลิ้นชัก (Drawers) ผลิตจากวัสดุแผ่นเหล็กกล้านำมาขึ้นรูป เคลือบผิวด้วยการพ่นสี (Epoxy Powder Coated) - ชั้นวางยาด้านบน (Flat Shelf) ความลึก 300 มม. จำนวน 1 ชั้น รับน้ำหนักได้อย่างน้อย 8 กก. - ชั้นวางยา FIFO แนวเอียงทำมุม (Sloping Tray) ความลึก 300 มม. จำนวน 4 ชั้น แต่ละชั้นรับน้ำหนักได้อย่างน้อย 5 กก. - เคาน์เตอร์ ทำจากวัสดุไม้พาทีเคลือบอร์ดปิดผิวหน้าลามิเนต - ลิ้นชักแบบเดี่ยว จำนวน 4 ลิ้นชัก แต่ละลิ้นชักรับน้ำหนักได้อย่างน้อย 12 กก. - ลิ้นชักแบบคู่ จำนวน 1 ลิ้นชัก รับน้ำหนักได้อย่างน้อย 12 กก. รายละเอียด - ชั้นวางยา FIFO แนวเอียงทำมุม (Sloping Tray) มีร่อง (Slots) ระยะห่างทุก ๆ 10 มม. สำหรับใส่แผ่นกั้นเหล็กเคลือบสีแบ่งชนิดของยา (Chanel Dividers) จำนวนไม่น้อยกว่า 6 อัน ปรับขนาดได้ตามการใช้งาน, แผ่นกั้นย่อยพลาสติก (Sub - Dividers) จำนวนไม่น้อยกว่า 12 อัน มีแผ่นกั้นตกด้านหน้าเป็นแบบใสความสูง 70 มม. มีแถบพลาสติกสำหรับใส่สลากระบุตัวอักษรกำกับชื่อยาหรือรหัสยา จำนวน 1 อันต่อชั้น สามารถกดตรงกลางที่แถบมือจับให้เลื่อนเปิดออกทางด้านหน้า (Touch Release) เพื่อหยิบยาหรือเติมยา และเลื่อนปิดกลับได้โดยสะดวกสามารถบริหารยาที่เติมก่อนให้จ่ายออกก่อนได้ง่าย มีอุปกรณ์ Safety Hooks เพิ่มความปลอดภัยและมีสปริง (Springs) เพื่อควบคุมการเลื่อนชั้นวางออกและเข้าอย่างราบเรียบ - ลิ้นชักแบบเดี่ยว และลิ้นชักแบบคู่ มีแผ่นเหล็กกั้นกลางแบ่งเป็นสองส่วน ในแต่ละส่วนสามารถแบ่งด้วยแผ่นกั้นเหล็ก (Chanel Dividers) จำนวน 1 อัน กรณีต้องการเติมยาให้ตั้งลิ้นชักออกสุดเพื่อคงตำแหน่งค้างให้ทำงานได้สะดวกเพียงแค่นิ้วลิ้นชักเบา ๆ จะสามารถปิดลิ้นชักได้อย่างนุ่มนวลและเงียบด้วยระบบ Soft Stop - Self Closing ช่วยให้ปิดลิ้นชักกลับเข้าที่ได้สนิทป้องกันการกระเด็นเปิดค้าง ทำให้เกิดอันตรายได้ - ลิ้นชักแบบเดี่ยว และลิ้นชักแบบคู่ มีร่องครีบริยะห่างทุก ๆ 5 มม. สำหรับใส่แผ่นกั้นพลาสติกแบ่งชนิดของยา (Cross Dividers) จำนวนไม่น้อยกว่า 6 อัน ปรับขนาดได้ตามการใช้งาน, แผ่นกั้นย่อยพลาสติก (Sub - Dividers) จำนวนไม่น้อยกว่า 6 อัน, ป้ายใส่บาร์โค้ด จำนวนไม่น้อยกว่า 6 อัน มีแถบพลาสติกสำหรับใส่สลากระบุตัวอักษรกำกับชื่อยาหรือรหัสยา จำนวน 1 อันต่อลิ้นชัก - ลิ้นชักแบบเดี่ยว และลิ้นชักแบบคู่ แผ่นรองลิ้นชักทำจากไม้ MDF เคลือบแลคเกอร์ - ลิ้นชักมีลูกกลิ้งรองรับทั้งสองข้างและเคลื่อนที่ในรางเลื่อน - โครงตู้จะต้องยึดติดกับพื้นด้วยน๊อตเพื่อความปลอดภัย โดยมีขายึดแบบปรับได้เพื่อปรับยึดกรณีพื้นไม่เรียบสม่ำเสมอ <p>หมายเหตุ : ขนาดตู้คลาดเคลื่อนได้ ± 50 มม. จากขนาดกำหนด</p>

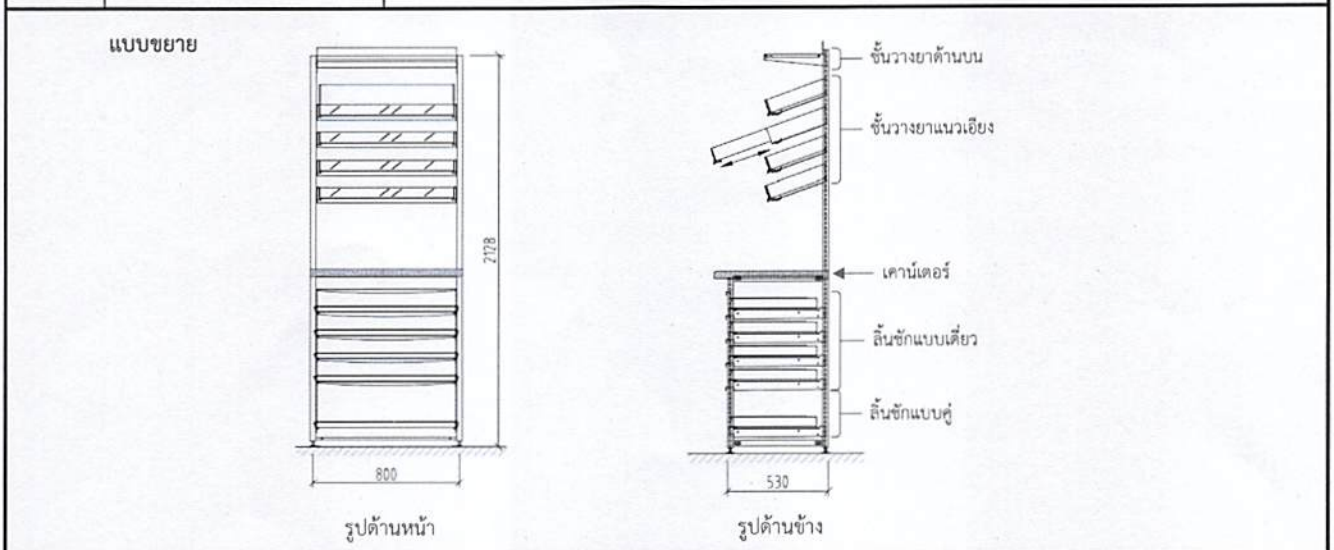

รายการประกอบแบบ แผ่นที่ 4

หมายเลข	รูปแบบ	รายละเอียด
W2	<p>ตู้ชั้นวางยาแบบที่ 2</p> 	<ul style="list-style-type: none"> - ขนาดตู้ กว้าง 800 มม. (C/C) ลึก 530 มม. และสูง 2,128 มม. อุปกรณ์หลัก - โครงตู้ (Frames) ชั้นวาง (Trays) และลิ้นชัก (Drawers) ผลิตจากวัสดุแผ่นเหล็กกล้านำมาขึ้นรูปเคลือบผิวด้วยการพ่นสี (Epoxy Powder Coated) - ชั้นวางยาด้านบน (Flat Shelf) ความลึก 300 มม. จำนวน 1 ชั้น รับน้ำหนักได้อย่างน้อย 8 กก. - ชั้นวางแนวระนาบแบบยึดติด (Flat Shelf) ความลึก 300 มม. จำนวน 2 ชั้น แต่ละชั้นรับน้ำหนักได้อย่างน้อย 8 กก. - เคาน์เตอร์ ทำจากวัสดุไม้พาทิเคิลบอร์ดปิดผิวหน้าลามิเนต - ลิ้นชักแบบเดี่ยว จำนวน 4 ลิ้นชัก แต่ละลิ้นชักรับน้ำหนักได้อย่างน้อย 12 กก. - ลิ้นชักแบบคู่ จำนวน 1 ลิ้นชัก รับน้ำหนักได้อย่างน้อย 12 กก. <p>รายละเอียด</p> <ul style="list-style-type: none"> - ลิ้นชักแบบเดี่ยว และลิ้นชักแบบคู่ มีแผ่นเหล็กกั้นกลางแบ่งเป็นสองส่วน ในแต่ละส่วนสามารถแบ่งด้วยแผ่นกั้นเหล็ก (Chanel Dividers) จำนวน 1 อัน กรณีต้องการเติมยาให้ตั้งลิ้นชักออกสุดเพื่อคงตำแหน่งค้างให้ทำงานได้สะดวกเพียงแค่ดันลิ้นชักเบา ๆ จะสามารถปิดลิ้นชักได้อย่างนุ่มนวลและเงียบด้วยระบบ Soft Stop – Self Closing ช่วยให้ปิดลิ้นชักกลับเข้าที่ได้สนิทป้องกันการกระเด็นเปิดค้าง ทำให้เกิดอันตรายได้ - ลิ้นชักแบบเดี่ยว และลิ้นชักแบบคู่ มีร่องครีบริยะห่างทุก ๆ 5 มม. สำหรับใส่แผ่นกั้นพลาสติกแบ่งชนิดของยา (Cross Dividers) จำนวนไม่น้อยกว่า 6 อัน ปรับขนาดได้ตามการใช้งาน, แผ่นกั้นย่อยพลาสติก (Sub - Dividers) จำนวนไม่น้อยกว่า 6 อัน, ป้ายใส่บาร์โค้ด จำนวนไม่น้อยกว่า 6 อัน มีแถบพลาสติกสำหรับใส่สลากระบุตัวอักษรกำกับชื่อยาหรือรหัสยา จำนวน 1 อันต่อลิ้นชัก - ลิ้นชักแบบเดี่ยว และลิ้นชักแบบคู่ แผ่นรองลิ้นชักทำจากไม้ MDF เคลือบแลคเกอร์ - ลิ้นชักมีลูกกลิ้งรองรับทั้งสองข้างและเคลื่อนที่ในรางเลื่อน - โครงตู้จะต้องยึดติดกับพื้นด้วยน๊อตเพื่อความปลอดภัย โดยมีขายึดแบบปรับได้ เพื่อปรับยึดกรณีพื้นไม่เรียบสม่ำเสมอ <p>หมายเหตุ : ขนาดตู้คลาดเคลื่อนได้ ± 50 มม. จากขนาดกำหนด</p>

แบบขยาย

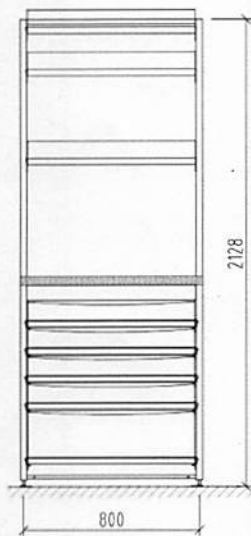

รูปด้านหน้า

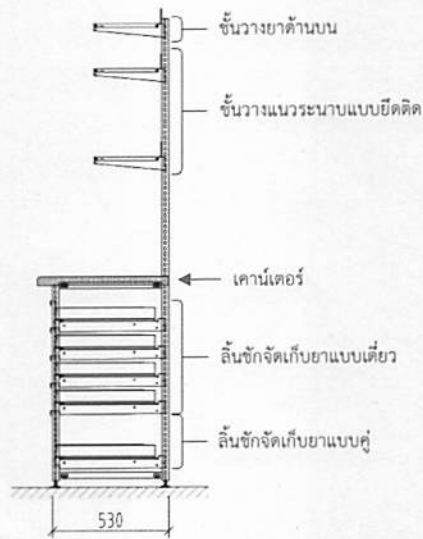

รูปด้านข้าง

รายการประกอบแบบ แผ่นที่ 5

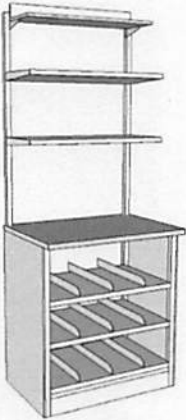
หมายเลข	รูปแบบ	รายละเอียด
W3	<p>ตู้ชั้นวางยาแบบที่ 3</p> 	<ul style="list-style-type: none"> - ขนาดตู้ กว้าง 800 มม. (C/C) ลึก 530 มม. และสูง 2,128 มม. อุปกรณ์หลัก - โครงตู้ (Frames) ชั้นวาง (Trays) ผลิตจากวัสดุแผ่นเหล็กกล้านำมาขึ้นรูป เคลือบผิวด้วยการพ่นสี (Epoxy Powder Coated) - ชั้นวางยาด้านบน (Flat Shelf) ความลึก 300 มม. จำนวน 1 ชั้น รับน้ำหนักได้อย่างน้อย 8 กก. - ชั้นวางแนวระนาบแบบยึดติด (Flat Shelf) ความลึก 300 มม. จำนวน 2 ชั้น แต่ละชั้นรับน้ำหนักได้อย่างน้อย 8 กก. - เคาน์เตอร์ ทำจากวัสดุไม้พาติเคลือบอร์ดปิดผิวหน้าลามิเนต - ชั้นวางแนวระนาบแบบยึดติด (Flat Shelf) ความลึก 500 มม. จำนวน 3 ชั้น แต่ละชั้นรับน้ำหนักได้อย่างน้อย 20 กก. รายละเอียด - ชั้นวางแนวระนาบแบบยึดติด (Flat Shelf) ความลึก 500 มม. มีร่อง (Slots) ระยะห่างทุก ๆ 10 มม. สำหรับใส่แผ่นกั้นเหล็กแบ่งชนิดของยา (Chanel Dividers) จำนวนไม่น้อยกว่า 6 อัน ปรับขนาดได้ตามการใช้งาน, แผ่นกั้นย่อยพลาสติก (Sub Dividers) จำนวนไม่น้อยกว่า 12 อัน มีแถบพลาสติกสำหรับใส่สลากระบุตัวอักษรกำกับชื่อยาหรือรหัสยา จำนวน 1 อันต่อชั้น - ชั้นวางสามารถปรับระดับความห่างระหว่างชั้นวางได้ - โครงตู้จะต้องยึดติดกับพื้นด้วยน๊อตเพื่อความปลอดภัย โดยมีขายึดแบบปรับได้ เพื่อปรับยึดกรณีพื้นไม่เรียบสม่ำเสมอ <p>หมายเหตุ : ขนาดตู้คลาดเคลื่อนได้ ± 50 มม. จากขนาดกำหนด</p>

แบบขยาย

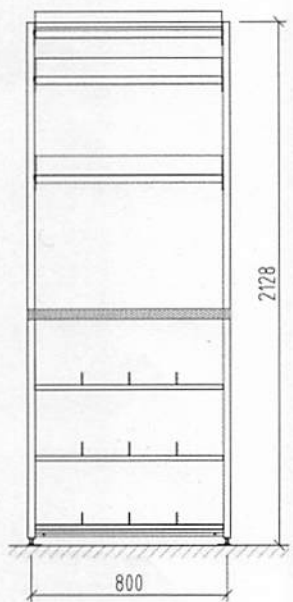

รูปด้านหน้า

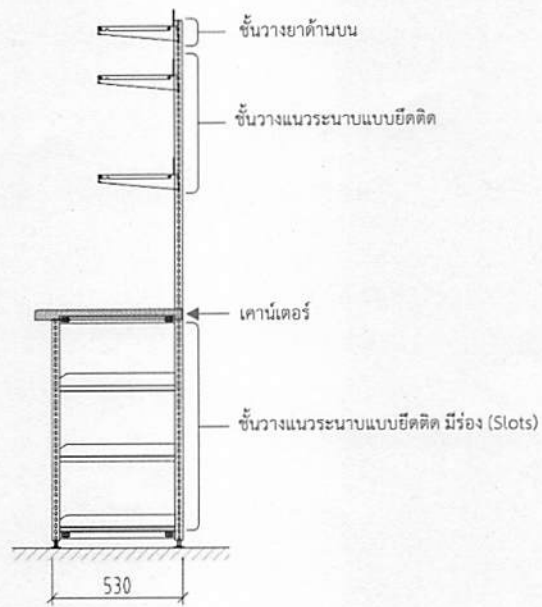

รูปด้านข้าง

รายการประกอบแบบ แผ่นที่ 6

หมายเลข	รูปแบบ	รายละเอียด
W4	<p>ตู้ชั้นวางยาแบบที่ 4</p> 	<ul style="list-style-type: none"> - ขนาดตู้ กว้าง 800 มม. (C/C) ลึก 530 มม. และสูง 2,128 มม. อุปกรณ์หลัก - โครงตู้ (Frames) ชั้นวาง (Trays) และลิ้นชัก (Drawers) ผลิตจากวัสดุแผ่นเหล็กถักนำมาขึ้นรูป เคลือบผิวด้วยการพ่นสี (Epoxy Powder Coated) - ชั้นวางยาด้านบน (Flat Shelf) ความลึก 300 มม. จำนวน 1 ชั้น รับน้ำหนักได้อย่างน้อย 8 กก. - ชั้นวางยา FIFO แนวเอียงทำมุม (Sloping Tray) ความลึก 300 มม. จำนวน 4 ชั้น แต่ละชั้นรับน้ำหนักได้อย่างน้อย 5 กก. - เคาน์เตอร์ ทำจากวัสดุไม้พาทีเคลือบอร์ดปิดผิวหน้าลามิเนต - ลิ้นชักแบบเดี่ยว จำนวน 4 ลิ้นชัก แต่ละลิ้นชักรับน้ำหนักได้อย่างน้อย 12 กก. - ลิ้นชักแบบคู่ จำนวน 1 ลิ้นชัก รับน้ำหนักได้อย่างน้อย 12 กก. - กุญแจ Central Lock สำหรับลิ้นชักแบบเดี่ยวและลิ้นชักแบบคู่ (เปิดล็อกและปิดล็อกพร้อมกัน) รายละเอียด - ชั้นวางยา FIFO แนวเอียงทำมุม (Sloping Tray) มีร่อง (Slots) ระยะห่างทุก ๆ 10 มม. สำหรับใส่แผ่นกั้นเหล็กเคลือบสีแบ่งชนิดของยา (Chanel Dividers) จำนวนไม่น้อยกว่า 6 อัน ปรับขนาดได้ตามการใช้งาน, แผ่นกั้นย่อยพลาสติก (Sub - Dividers) จำนวนไม่น้อยกว่า 12 อัน มีแผ่นกั้นตกด้านหน้าเป็นแบบใสความสูง 70 มม. มีแถบพลาสติกสำหรับใส่สลากระบุตัวอักษรกำกับชื่อยาหรือรหัสยา จำนวน 1 อันต่อชั้น สามารถกดตรงกลางที่แถบมือจับให้เลื่อนเปิดออกทางด้านหน้า (Touch Release) เพื่อหยิบยาหรือเติมยา และเลื่อนปิดกลับได้โดยสะดวกสามารถบริหารยาที่เติมก่อนให้จ่ายออกก่อนได้ง่าย มีอุปกรณ์ Safety Hooks เพิ่มความปลอดภัยและมีสปริง (Springs) เพื่อควบคุมการเลื่อนชั้นวางออกและเข้าอย่างราบเรียบ - ลิ้นชักแบบเดี่ยว และลิ้นชักแบบคู่ มีแผ่นเหล็กกั้นกลางแบ่งเป็นสองส่วน ในแต่ละส่วนสามารถแบ่งด้วยแผ่นกั้นเหล็ก (Chanel Dividers) จำนวน 1 อัน กรณีต้องการเติมยาให้ตั้งลิ้นชักออกสุดเพื่อคงตำแหน่งค้างให้ทำงานได้สะดวกเพียงแค่นับลิ้นชักเบา ๆ จะสามารถปิดลิ้นชักได้อย่างนุ่มนวลและเงียบด้วยระบบ Soft Stop - Self Closing ช่วยให้ปิดลิ้นชักกลับเข้าที่ได้สนิทป้องกันการกระดังเปิดค้าง ทำให้เกิดอันตรายได้ - ลิ้นชักแบบเดี่ยว และลิ้นชักแบบคู่ มีร่องครีบริยะห่างทุก ๆ 5 มม. สำหรับใส่แผ่นกั้นพลาสติกแบ่งชนิดของยา (Cross Dividers) จำนวนไม่น้อยกว่า 6 อัน ปรับขนาดได้ตามการใช้งาน, แผ่นกั้นย่อยพลาสติก (Sub - Dividers) จำนวนไม่น้อยกว่า 6 อัน, ป้ายใส่บาร์โค้ด จำนวนไม่น้อยกว่า 6 อัน มีแถบพลาสติกสำหรับใส่สลากระบุตัวอักษรกำกับชื่อยาหรือรหัสยา จำนวน 1 อันต่อลิ้นชัก - ลิ้นชักแบบเดี่ยว และ ลิ้นชักแบบคู่ มีกุญแจพร้อมอุปกรณ์ล็อกสามารถเปิดล็อกและปิดล็อกพร้อมกัน - ลิ้นชักแบบเดี่ยว และลิ้นชักแบบคู่ แผ่นรองลิ้นชักทำจากไม้ MDF เคลือบแลคเกอร์ - ลิ้นชักมีลูกกลิ้งรองรับทั้งสองข้างและเคลื่อนที่ในรางเลื่อน - โครงตู้จะต้องยึดติดกับพื้นด้วยนอตเพื่อความปลอดภัย โดยมีขายึดแบบปรับได้ เพื่อปรับยึดกรณีพื้นไม่เรียบสม่ำเสมอ <p>หมายเหตุ : ขนาดตู้คลาดเคลื่อนได้ ± 50 มม. จากขนาดกำหนด</p>

แบบขยาย

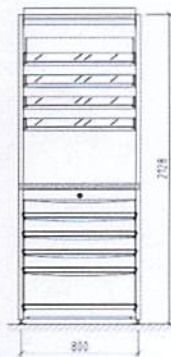

รูปด้านหน้า

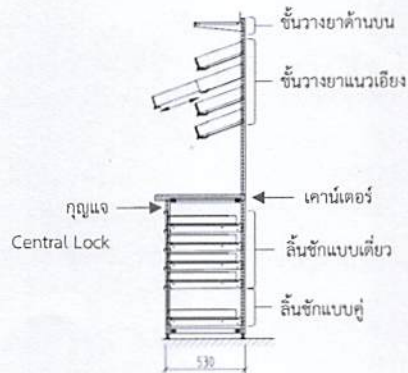

รูปด้านข้าง

รายการประกอบแบบ แผ่นที่ 7

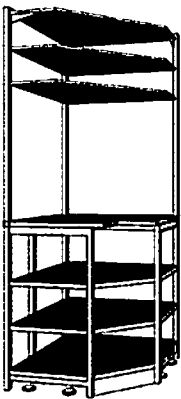
หมายเลข	รูปแบบ	รายละเอียด
W5	<p>ตู้ชั้นวางเข้ามุม</p> 	<ul style="list-style-type: none"> - ขนาดตู้ กว้าง 800 มม. (C/C) ลึก 800 มม. และสูง 2,128 มม. อุปกรณ์หลัก - โครงตู้ (Frames) ชั้นวาง (Trays) ผลิตจากวัสดุแผ่นเหล็กถักนำมาขึ้นรูป เคลือบผิวด้วยการพ่นสี (Epoxy Powder Coated) - ชั้นวางเข้ามุมแนวระนาบแบบยึดติด (Corner Flat Shelf) เหนือเคาน์เตอร์ จำนวน 3 ชั้น แต่ละชั้นรับน้ำหนักได้อย่างน้อย 8 กก. - เคาน์เตอร์ ทำจากวัสดุไม้พาติเคลือบอร์ดปิดผิวหน้าลามิเนต - ชั้นวางเข้ามุมแนวระนาบแบบยึดติด (Corner Flat Shelf) ใต้เคาน์เตอร์ จำนวน 3 ชั้น แต่ละชั้นรับน้ำหนักได้อย่างน้อย 20 กก. รายละเอียด - ชั้นวางสามารถปรับระดับความสูงของชั้นวางได้ - โครงตู้จะต้องยึดติดกับพื้นด้วยน็อตเพื่อความปลอดภัย โดยมีขายึดแบบปรับได้เพื่อปรับยึดกรณีพื้นไม่เรียบสม่ำเสมอ <p>หมายเหตุ : ขนาดตู้คลาดเคลื่อนได้ ± 50 มม. จากขนาดกำหนด</p>

แบบขยาย

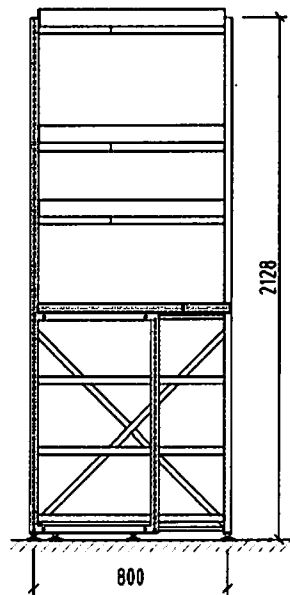

รูปด้านข้าง

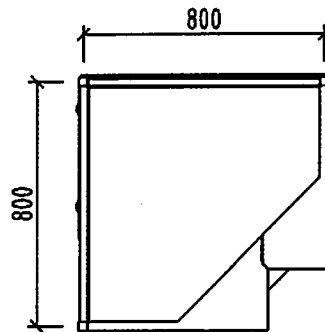

รูปด้านบน

รายการประกอบแบบ แผ่นที่ 8

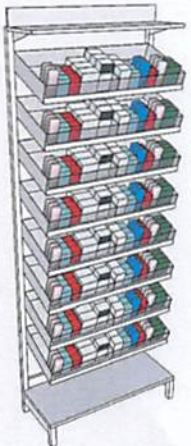
หมายเลข	รูปแบบ	รายละเอียด
W6	<p>ตู้ชั้นวางยาแบบที่ 5</p> 	<ul style="list-style-type: none"> - ขนาดตู้ กว้าง 800 มม. (C/C) ลึก 365 มม. และสูง 2,128 มม. อุปกรณ์หลัก - โครงตู้ (Frames) ชั้นวาง (Trays) ผลิตจากวัสดุแผ่นเหล็กถักนำมาขึ้นรูป เคลือบผิวด้วยการพ่นสี (Epoxy Powder Coated) - ชั้นวางยาด้านบน (Flat Shelf) ความลึก 300 มม. จำนวน 1 ชั้น รับน้ำหนักได้อย่างน้อย 8 กก. - ชั้นวางยา FIFO แนวเอียงทำมุม (Sloping Tray) ความลึก 300 มม. จำนวน 8 ชั้น แต่ละชั้นรับน้ำหนักได้อย่างน้อย 5 กก. - ชั้นวางแนวระนาบแบบยึดติด (Flat Shelf) ความลึก 300 มม. จำนวน 1 ชั้น รับน้ำหนักได้อย่างน้อย 8 กก. รายละเอียด - ชั้นวางยา FIFO แนวเอียงทำมุม (Sloping Tray) มีร่อง (Slots) ระยะห่างทุก ๆ 10 มม. สำหรับใส่แผ่นกั้นเหล็กเคลือบสีแบ่งชนิดของยา (Chanel Dividers) จำนวนไม่น้อยกว่า 6 อัน ปรับขนาดได้ตามการใช้งาน, แผ่นกั้นย่อยพลาสติก (Sub Dividers) จำนวนไม่น้อยกว่า 12 อัน มีแผ่นกั้นกวด้านหน้าเป็นแบบใสความสูง 70 มม. มีแถบพลาสติกสำหรับใส่สลากระบุตัวอักษรกำกับชื่อยาหรือรหัสยา จำนวน 1 อันต่อชั้น สามารถกดตรงกลางที่แถบมือจับให้เลื่อนเปิดออกทางด้านหน้า (Touch Release) เพื่อหยิบยาหรือเติมยา และเลื่อนปิดกลับได้โดยสะดวก สามารถบริหารยาที่เติมก่อนให้จ่ายออกก่อนได้ง่าย มีอุปกรณ์ Safety Hooks เพิ่มความปลอดภัยและมีสปริง (Springs) เพื่อควบคุมการเลื่อนชั้นวางออกและเข้าอย่างราบเรียบ - ชั้นวางยาสามารถปรับระดับความห่างระหว่างชั้นวางได้ตามขนาดความสูงของเภสัชภัณฑ์ - โครงตู้จะต้องยึดติดกับพื้นด้วยนอตเพื่อความปลอดภัย โดยมีขายึดแบบปรับได้ เพื่อปรับยึดกรณีพื้นไม่เรียบสม่ำเสมอ <p>หมายเหตุ : ขนาดตู้คลาดเคลื่อนได้ ± 50 มม. จากขนาดกำหนด</p>

แบบขยาย

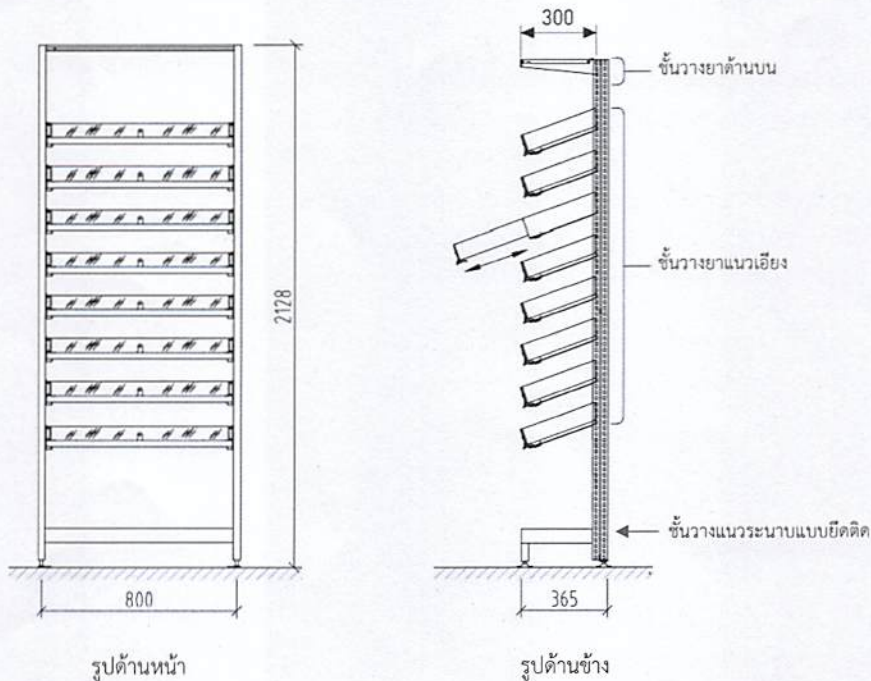

รายการประกอบแบบ แผ่นที่ 9

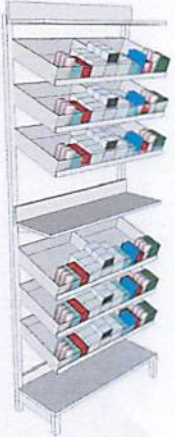
หมายเลข	รูปแบบ	รายละเอียด
W7	<p>ตู้ชั้นวางยาแบบที่ 6</p> 	<ul style="list-style-type: none"> - ขนาดตู้ กว้าง 800 มม. (C/C) ลึก 365 มม. และสูง 2,128 มม. อุปกรณ์หลัก - โครงตู้ (Frames) ชั้นวาง (Trays) ผลิตจากวัสดุแผ่นเหล็กถักนำมาขึ้นรูป เคลือบผิวด้วยการพ่นสี (Epoxy Powder Coated) - ชั้นวางยาด้านบน (Flat Shelf) ความลึก 300 มม. จำนวน 1 ชั้น รับน้ำหนักได้อย่างน้อย 8 กก. - ชั้นวางยา FIFO แนวเอียงทำมุม (Sloping Tray) ความลึก 300 มม. จำนวน 6 ชั้น แต่ละชั้นรับน้ำหนักได้อย่างน้อย 5 กก. - ชั้นวางแนวระนาบแบบยึดติด (Flat Shelf) ความลึก 300 มม. จำนวน 2 ชั้น แต่ละชั้นรับน้ำหนักได้อย่างน้อย 8 กก. รายละเอียด - ชั้นวางยา FIFO แนวเอียงทำมุม (Sloping Tray) มีร่อง (Slots) ระยะห่างทุก ๆ 10 มม. สำหรับใส่แผ่นกั้นเหล็กเคลือบสีแบ่งชนิดของยา (Chanel Dividers) จำนวนไม่น้อยกว่า 6 อัน ปรับขนาดได้ตามการใช้งาน, แผ่นกั้นย่อยพลาสติก (Sub Dividers) จำนวนไม่น้อยกว่า 12 อัน มีแผ่นกั้นตกด้านหน้าเป็นแบบใสความสูง 70 มม. มีแถบพลาสติกสำหรับใส่สลากระบุตัวอักษรกำกับชื่อยาหรือรหัสยา จำนวน 1 อันต่อชั้น สามารถกดตรงกลางที่แถบมือจับให้เลื่อนเปิดออกทางด้านหน้า (Touch Release) เพื่อหยิบยาหรือเติมยา และเลื่อนปิดกลับได้โดยสะดวก สามารถบริหารยาที่เติมก่อนให้จ่ายออกก่อนได้ง่าย มีอุปกรณ์ Safety Hooks เพิ่มความปลอดภัยและมีสปริง (Springs) เพื่อควบคุมการเลื่อนชั้นวางออกและเข้าอย่างราบเรียบ - ชั้นวางยาสามารถปรับระดับความห่างระหว่างชั้นวางได้ตามขนาดความสูงของเภสัชภัณฑ์ - โครงตู้จะต้องยึดติดกับพื้นด้วยนอตเพื่อความปลอดภัย โดยมีขายึดแบบปรับได้ เพื่อปรับยึดกรณีพื้นไม่เรียบสม่ำเสมอ <p>หมายเหตุ : ขนาดตู้คลาดเคลื่อนได้ ± 50 มม. จากขนาดกำหนด</p>

แบบขยาย

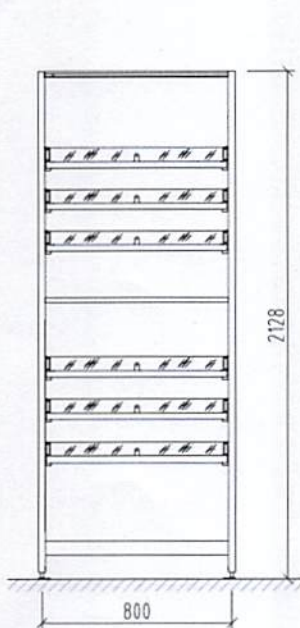

รูปด้านหน้า

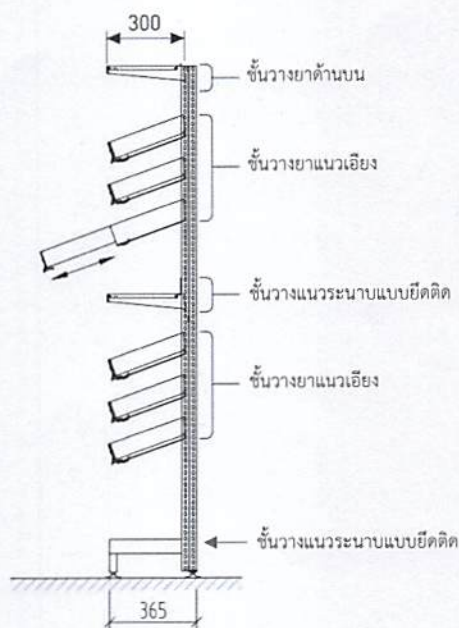

รูปด้านข้าง

รายการประกอบแบบ แผ่นที่ 10

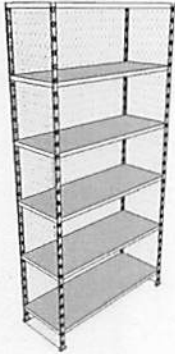
หมายเลข	รูปแบบ	รายละเอียด
S1	<p>ชั้นเหล็กแบบที่ 1</p> 	<ul style="list-style-type: none"> - ขนาดตู้ กว้าง 1,000 มม. (C/C) ลึก 400 มม. และสูง 2,000 มม. <p><u>อุปกรณ์หลัก</u></p> <ul style="list-style-type: none"> - ขนาดความหนาของแผ่นเหล็กชั้นวาง 0.7 มม. - ชั้นวางแนวระนาบแบบยึดติด (Flat Shelf) จำนวน 6 ชั้น แต่ละชั้นรับน้ำหนักได้อย่างน้อย 120 กก. - ตะแกรงเหล็กปิดด้านข้างและด้านหลัง <p><u>รายละเอียด</u></p> <ul style="list-style-type: none"> - ชั้นวางสามารถปรับระดับความห่างระหว่างชั้นวางได้ตามขนาดความสูงของเก็ลชกัณฑ์ <p>หมายเหตุ : ขนาดตู้คลาดเคลื่อนได้ ± 50 มม. จากขนาดกำหนด</p>

แบบขยาย

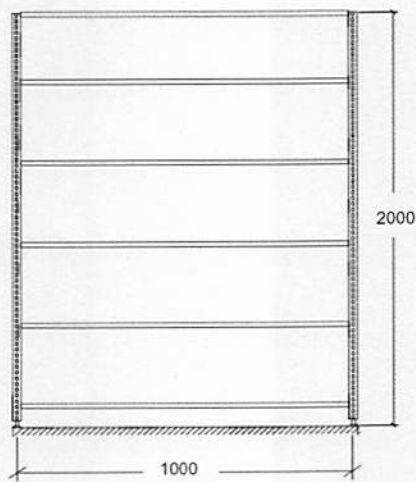

รูปด้านหน้า

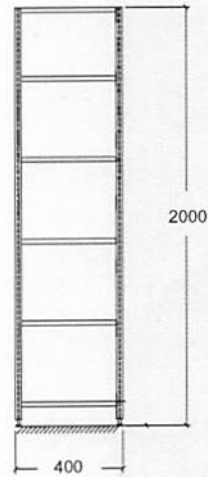

รูปด้านข้าง

รายการประกอบแบบ แผ่นที่ 11

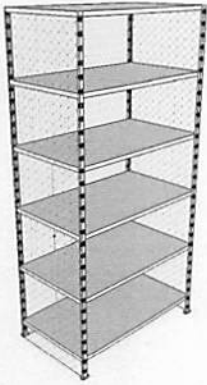
หมายเลข	รูปแบบ	รายละเอียด
S2	<p>ชั้นเหล็กแบบที่ 2</p> 	<ul style="list-style-type: none"> - ขนาดตู้ กว้าง 1,000 มม. (C/C) ลึก 600 มม. และสูง 2,000 มม. <p><u>อุปกรณ์หลัก</u></p> <ul style="list-style-type: none"> - ขนาดความหนาของแผ่นเหล็กชั้นวาง 0.7 มม. - ชั้นวางแนวระนาบแบบยึดติด (Flat Shelf) จำนวน 6 ชั้น แต่ละชั้นรับน้ำหนักได้อย่างน้อย 120 กก. - ตะแกรงเหล็กปิดด้านข้างและด้านหลัง <p><u>รายละเอียด</u></p> <ul style="list-style-type: none"> - ชั้นวางยาสามารถปรับระดับความห่างระหว่างชั้นวางได้ตามขนาดความสูงของกล่องภัณฑ์ <p>หมายเหตุ : ขนาดตู้คลาดเคลื่อนได้ ± 50 มม. จากขนาดกำหนด</p>

แบบขยาย

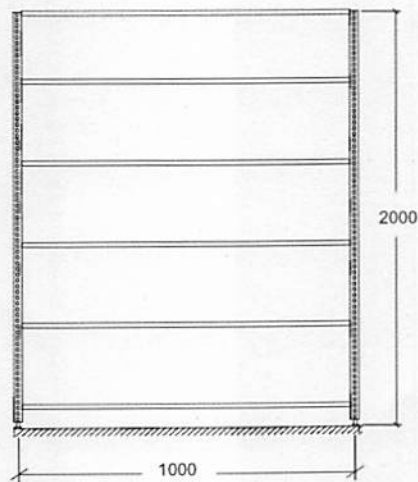

รูปด้านหน้า

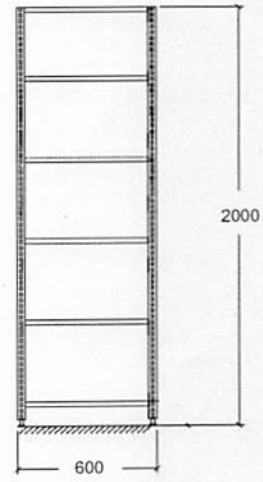

รูปด้านข้าง

รายการประกอบแบบ แผ่นที่ 12

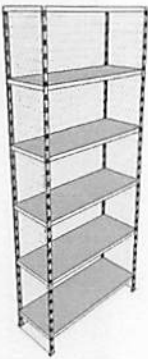
หมายเลข	รูปแบบ	รายละเอียด
S3	<p>ชั้นเหล็กแบบที่ 3</p> 	<ul style="list-style-type: none"> - ขนาดตู้ กว้าง 800 มม. (C/C) ลึก 400 มม. และสูง 2,000 มม. <p><u>อุปกรณ์หลัก</u></p> <ul style="list-style-type: none"> - ขนาดความหนาของแผ่นเหล็กชั้นวาง 0.7 มม. - ชั้นวางแนวระนาบแบบยึดติด (Flat Shelf) จำนวน 6 ชั้น แต่ละชั้นรับน้ำหนักได้อย่างน้อย 120 กก. - ตะแกรงเหล็กปิดด้านข้างและด้านหลัง <p><u>รายละเอียด</u></p> <ul style="list-style-type: none"> - ชั้นวางยาสามารถปรับระดับความห่างระหว่างชั้นวางได้ตามขนาดความสูงของกล่องภัณฑ์ <p>หมายเหตุ : ขนาดตู้คลาดเคลื่อนได้ ± 50 มม. จากขนาดกำหนด</p>

แบบขยาย

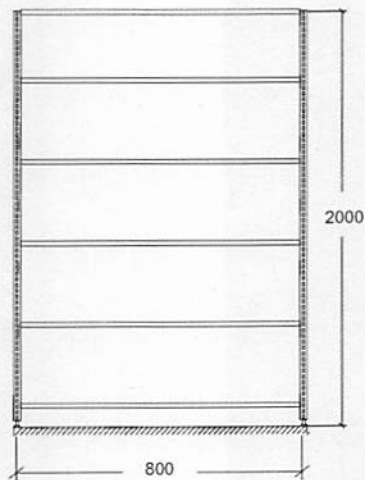

รูปด้านหน้า

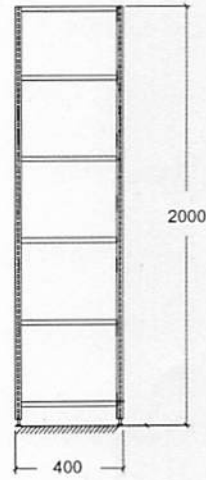

รูปด้านข้าง